

# SMAKSAK

GR

NL



Design and Quality  
IKEA of Sweden



### **ΕΛΛΗΝΙΚΑ**

Ανατρέξτε στην τελευταία σελίδα του παρόντος εγχειριδίου για τον πλήρη κατάλογο των διορισμένων Παρόχων Τεχνικής Υποστήριξης της IKEA και για σχετικούς εθνικούς αριθμούς τηλεφώνου.



### **NEDERLANDS**

Op de laatste pagina van deze handleiding vindt u de volledige lijst van door IKEA erkende servicebedrijven voor aftersales met de bijbehorende nationale telefoonnummers.

<b>ΕΛΛΗΝΙΚΑ</b>	<b>4</b>
<b>NEDERLANDS</b>	<b>36</b>

## Περιεχόμενα

Πληροφορίες για την ασφάλεια	4	Πρόσθετες λειτουργίες	20
Οδηγίες για την ασφάλεια	7	Υποδείξεις και συμβουλές	21
Εγκατάσταση	11	Φροντίδα και καθάρισμα	29
Περιγραφή προϊόντος	12	Αντιμετώπιση προβλημάτων	31
Πίνακας χειριστηρίων	12	Τεχνικά χαρακτηριστικά	32
Πριν από την πρώτη χρήση	13	Περιβαλλοντικά θέματα	33
Καθημερινή χρήση	14	ΕΓΓΥΗΣΗ ΙΚΕΑ	33
Λειτουργίες ρολογιού	16		
Χρήση των εξαρτημάτων	19		

Υπόκειται σε αλλαγές χωρίς προειδοποίηση.

## Πληροφορίες για την ασφάλεια

Πριν από την εγκατάσταση και τη χρήση της συσκευής, διαβάστε προσεκτικά τις παρεχόμενες οδηγίες. Ο κατασκευαστής δεν ευθύνεται αν προκληθεί τραυματισμός ή ζημιά από λανθασμένη εγκατάσταση και χρήση. Να φυλάσσετε πάντα αυτές τις οδηγίες μαζί με τη συσκευή για μελλοντική αναφορά.

## Ασφάλεια παιδιών και ευπαθών ατόμων

- Η συσκευή αυτή μπορεί να χρησιμοποιηθεί από παιδιά ηλικίας 8 ετών και άνω και από άτομα με μειωμένες σωματικές, αισθητηριακές ή πνευματικές δυνατότητες ή έλλειψη εμπειρίας και γνώσης, εάν επιβλέπονται ή έχουν λάβει οδηγίες σχετικά με τη χρήση της συσκευής με ασφαλή τρόπο και κατανοούν τους κινδύνους που ενέχονται. Παιδιά ηλικίας μικρότερης των 8 ετών και άτομα με εκτενείς και περίπλοκες αναπηρίες πρέπει να παραμένουν μακριά από τη συσκευή, εκτός εάν επιβλέπονται συνεχώς.
- Τα παιδιά πρέπει να εποπτεύονται ώστε να διασφαλίζεται ότι δεν παίζουν με τη συσκευή.
- Φυλάσσετε όλα τα υλικά συσκευασίας μακριά από τα παιδιά και απορρίψτε τα κατάλληλα.

- ΠΡΟΕΙΔΟΠΟΙΗΣΗ: Η συσκευή και τα προσβάσιμα μέρη της θερμαίνονται κατά τη χρήση. Κρατάτε τα παιδιά και τα κατοικίδια ζώα μακριά από τη συσκευή όταν την χρησιμοποιείτε και όταν ψύχεται.
- Εάν η συσκευή διαθέτει διάταξη ασφαλείας για παιδιά, θα πρέπει να είναι ενεργοποιημένη.
- Τα παιδιά δεν πρέπει να εκτελούν τον καθαρισμό και τη συντήρηση που εκτελεί ο χρήστης στη συσκευή χωρίς επίβλεψη.

## Γενικές πληροφορίες για την ασφάλεια

- Μόνο ένα κατάλληλα καταρτισμένο άτομο μπορεί να εγκαταστήσει αυτή τη συσκευή και να αντικαταστήσει το καλώδιο.
- ΠΡΟΕΙΔΟΠΟΙΗΣΗ: Η συσκευή και τα προσβάσιμα μέρη της θερμαίνονται κατά τη χρήση. Χρειάζεται προσοχή για να μην αγγίζετε τις αντιστάσεις.
- Χρησιμοποιείτε πάντα γάντια φούρνου όταν αφαιρείτε ή βάζετε εξαρτήματα ή σκεύη.
- Πριν από οποιαδήποτε εργασία συντήρησης, διακόπτετε την παροχή ρεύματος.
- ΠΡΟΕΙΔΟΠΟΙΗΣΗ: Βεβαιωθείτε ότι η συσκευή είναι απενεργοποιημένη προτού αντικαταστήσετε τον λαμπτήρα για την αποφυγή πιθανότητας ηλεκτροπληξίας.
- Μην χρησιμοποιείτε τη συσκευή πριν την εγκαταστήσετε στην ενσωματωμένη δομή.
- Μην χρησιμοποιείτε ατμοκαθαριστή για τον καθαρισμό της συσκευής.
- Μην χρησιμοποιείτε ισχυρά λειαντικά καθαριστικά ή αιχμηρές μεταλλικές ξύστρες για να καθαρίσετε τη γυάλινη πόρτα, καθώς μπορεί να χαράξουν την επιφάνεια και αυτό μπορεί να προκαλέσει θραύση του γυαλιού.

- Εάν το καλώδιο τροφοδοσίας έχει υποστεί φθορές, θα πρέπει να αντικατασταθεί από τον κατασκευαστή, το Εξουσιοδοτημένο Κέντρο Σέρβις ή ένα κατάλληλα καταρτισμένο άτομο, ώστε να αποφευχθεί τυχόν κίνδυνος από το ηλεκτρικό ρεύμα.
- Μην ενεργοποιείτε τη συσκευή όταν είναι άδεια. Τα μεταλλικά μέρη μέσα στον θάλαμο μπορεί να δημιουργήσουν βολταϊκό τόξο.
- Για να αφαιρέσετε τα στηρίγματα σχαρών, τραβήξτε πρώτα το μπροστινό τμήμα του στηρίγματος σχαρών και, στη συνέχεια, το πίσω τμήμα για να το αποσπάσετε από τα πλαϊνά τοιχώματα. Τοποθετήστε τα στηρίγματα σχαρών, ακολουθώντας την παραπάνω διαδικασία με την αντίστροφη σειρά.
- Εάν η πόρτα ή τα λάστιχα της πόρτας καταστραφούν, η συσκευή δεν πρέπει να χρησιμοποιηθεί μέχρι να επισκευαστεί από ειδικό.
- Οποιαδήποτε ενέργεια σέρβις ή επισκευής αφορά στην αφαίρεση ενός καλύμματος, το οποίο παρέχει προστασία από την έκθεση σε μικροκύματα, πρέπει να εκτελείται αποκλειστικά από ένα εξειδικευμένο άτομο.
- Μην ζεσταίνετε υγρά και άλλα τρόφιμα σε σφραγισμένα δοχεία. Μπορεί να εκραγούν.
- Απαγορεύεται η χρήση μεταλλικών δοχείων για φαγητά και ποτά κατά τη διάρκεια μαγειρέματος με μικροκύματα. Αυτή η οδηγία δεν ισχύει αν ο κατασκευαστής ορίζει μέγεθος και σχήμα μεταλλικών δοχείων τα οποία είναι κατάλληλα για μαγείρεμα σε μικροκύματα.
- Χρησιμοποιείτε μόνο σκεύη που είναι κατάλληλα για χρήση σε φούρνους μικροκυμάτων.
- Κατά το ζέσταμα φαγητού σε πλαστικά ή χάρτινα σκεύη, προσέχετε τη συσκευή καθώς υπάρχει πιθανότητα ανάφλεξης.

- Η συσκευή προορίζεται για ζέσταμα τροφίμων και ποτών. Η ξήρανση τροφίμων ή το στέγνωμα ρούχων και το ζέσταμα θερμοφόρων, παντοφλών, σφουγγαριών, βρεγμένων πανιών και άλλων παρόμοιων στοιχείων μπορεί να οδηγήσει σε κίνδυνο τραυματισμού, ανάφλεξης ή πυρκαγιάς.
- Σε περίπτωση εκπομπής καπνού, απενεργοποιήστε ή αποσυνδέστε τη συσκευή και κρατήστε την πόρτα κλειστή προκειμένου να καταπνίξετε τυχόν φλόγες.
- Το ζέσταμα ποτών με μικροκύματα μπορεί να οδηγήσει σε καθυστερημένο, εκρηκτικό βρασμό. Χρειάζεται προσοχή όταν χειρίζεστε το δοχείο.
- Το περιεχόμενο σε μπιμπερό και βάζα με παιδική τροφή θα πρέπει να ανακατεύεται ή να ανακινείται και η θερμοκρασία θα πρέπει να ελέγχεται πριν την κατανάλωση, για την αποφυγή εγκαυμάτων.
- Δεν πρέπει να ζεσταίνετε στη συσκευή αβγά με το κέλυφός τους και ολόκληρα βραστά αβγά γιατί μπορεί να εκραγούν, ακόμα και μετά τη λήξη του ζεστάματος σε μικροκύματα.
- Θα πρέπει να καθαρίζετε τακτικά τη συσκευή και να απομακρύνετε τυχόν υπολείμματα τροφίμων.
- Εάν δεν μπορέσετε να διατηρήσετε τη συσκευή καθαρή, αυτό μπορεί να οδηγήσει σε φθορά της επιφάνειας, γεγονός που μπορεί να επηρεάσει αρνητικά τη διάρκεια ζωής της συσκευής και πιθανώς να οδηγήσει σε μια επικίνδυνη κατάσταση.

## Οδηγίες για την ασφάλεια

### Εγκατάσταση



#### ΠΡΟΕΙΔΟΠΟΙΗΣΗ! Η

εγκατάσταση αυτής της συσκευής πρέπει να εκτελείται μόνο από κατάλληλα καταρτισμένο άτομο.

- Αφαιρέστε όλα τα υλικά της συσκευασίας.
- Εάν η συσκευή έχει υποστεί ζημιά, μην προβείτε σε εγκατάσταση ή χρήση της.
- Ακολουθείτε τις οδηγίες εγκατάστασης που παρέχονται με τη συσκευή.
- Πάντα να προσέχετε όταν μετακινείτε τη συσκευή καθώς είναι βαριά. Να χρησιμοποιείτε πάντα γάντια ασφαλείας και κλειστά παπούτσια.

- Μην τραβάτε τη συσκευή από τη λαβή.
- Τοποθετήστε τη συσκευή σε κατάλληλο και ασφαλές μέρος που πληροί τις απαιτήσεις εγκατάστασης.
- Τηρείτε την ελάχιστη απόσταση από άλλες συσκευές και μονάδες.
- Πρωτού εγκαταστήσετε τη συσκευή, ελέγξτε ότι η πόρτα του φούρνου ανοίγει χωρίς εμπόδια.

Ελάχιστο ύψος ντουλαπιού (Ελάχιστο ύψος ντουλαπιού κάτω από τον πάγκο)	444 (460) mm
Πλάτος ντουλαπιού	560 mm
Βάθος ντουλαπιού	550 (550) mm
Ύψος μπροστινού μέρους της συσκευής	455 mm
Ύψος του πίσω μέρους της συσκευής	440 mm
Πλάτος μπροστινού μέρους της συσκευής	595 mm
Πλάτος του πίσω μέρους της συσκευής	559 mm
Βάθος της συσκευής	567 mm
Βάθος εντοιχισμού της συσκευής	546 mm
Βάθος με ανοιχτή πόρτα	882 mm
Ελάχιστο μέγεθος ανοίγματος εξαερισμού. Άνοιγμα στο κάτω μέρος της πίσω πλευράς	560x20 mm
Μήκος καλωδίου ηλεκτρικής τροφοδοσίας. Το καλώδιο είναι τοποθετημένο στη δεξιά γωνία στην πίσω πλευρά	1500 mm
Βίδες τοποθέτησης	3.5x25 mm

## Ηλεκτρική σύνδεση



**ΠΡΟΕΙΔΟΠΟΙΗΣΗ!** Κίνδυνος πυρκαγιάς και ηλεκτροπληξίας.

- Όλες οι ηλεκτρικές συνδέσεις πρέπει να πραγματοποιούνται από επαγγελματία ηλεκτρολόγο.
- Η συσκευή πρέπει να είναι γειωμένη.
- Βεβαιωθείτε ότι οι παράμετροι στην πινακίδα τεχνικών χαρακτηριστικών είναι συμβατές με τις ονομαστικές τιμές ηλεκτρικού ρεύματος της παροχής ρεύματος.
- Χρησιμοποιείτε πάντα σωστά εγκατεστημένη πρίζα με προστασία κατά της ηλεκτροπληξίας.
- Μη χρησιμοποιείτε πολύπριζα και μπαλαντέζες.
- Προσέχετε να μην προκληθεί ζημιά στο φως τροφοδοσίας και το καλώδιο τροφοδοσίας. Σε περίπτωση που πρέπει να αντικατασταθεί το καλώδιο τροφοδοσίας της συσκευής, η αντικατάσταση πρέπει να γίνει από το Εξουσιοδοτημένο Κέντρο Σέρβις μας.
- Μην επιτρέπετε σε καλώδια τροφοδοσίας να βρίσκονται κοντά ή να έρχονται σε επαφή με την πόρτα της συσκευής ή με την εσοχή κάτω από τη συσκευή, ιδιαίτερα όταν βρίσκεται σε λειτουργία ή η πόρτα είναι ζεστή.
- Η προστασία από ηλεκτροπληξία των υπό τάση ή μονωμένων τμημάτων πρέπει να στερεώνεται με τέτοιο τρόπο, ώστε να μην είναι δυνατή η αφαίρεσή της χωρίς εργαλεία.
- Συνδέστε το φως τροφοδοσίας στην πρίζα μόνον αφού έχει ολοκληρωθεί η εγκατάσταση. Μετά την εγκατάσταση, βεβαιωθείτε ότι είναι δυνατή η πρόσβαση στο φως τροφοδοσίας.
- Εάν η πρίζα είναι χαλαρή, μη συνδέετε το φως τροφοδοσίας.
- Μην τραβάτε το καλώδιο τροφοδοσίας για να αποσυνδέσετε τη συσκευή. Τραβάτε πάντα το φως τροφοδοσίας.
- Χρησιμοποιείτε μόνο σωστές μονωτικές διατάξεις: ασφαλειοδιακόπτες, ασφάλειες (βιδωτές ασφάλειες



αφαιρούμενες από την υποδοχή), διακόπτες διαφυγής ρεύματος και ρελέ.

- Η ηλεκτρική εγκατάσταση πρέπει να διαθέτει μια συσκευή απομόνωσης που σας επιτρέπει να αποσυνδέσετε τη συσκευή από το δίκτυο σε όλους τους πόλους. Η συσκευή απομόνωσης πρέπει να έχει πλάτος ανοίγματος επαφής τουλάχιστον 3 mm.

## Χρήση

**⚠ ΠΡΟΕΙΔΟΠΟΙΗΣΗ!** Κίνδυνος τραυματισμού, εγκαυμάτων και ηλεκτροπληξίας ή έκρηξης.

- Μην αλλάζετε τις προδιαγραφές αυτής της συσκευής.
- Φροντίστε τα ανοίγματα αερισμού να είναι ελεύθερα από εμπόδια.
- Μην αφήνετε τη συσκευή χωρίς επιτήρηση κατά τη λειτουργία.
- Απενεργοποιήστε τη συσκευή μετά από κάθε χρήση.
- Προσέχετε όταν ανοίγετε την πόρτα της συσκευής με τη συσκευή σε λειτουργία. Μπορεί να απελευθερωθεί ζεστός αέρας.
- Μην λειτουργείτε τη συσκευή με βρεγμένα χέρια ή όταν είναι σε επαφή με νερό.
- Μην ασκείτε πίεση στην ανοιχτή πόρτα.
- Μη χρησιμοποιείτε τη συσκευή ως επιφάνεια εργασίας ή ως επιφάνεια αποθήκευσης αντικειμένων.
- Ανοίξτε την πόρτα της συσκευής προσεκτικά. Η χρήση συστατικών με αλκοόλη μπορεί να δημιουργήσει ένα μείγμα αλκοόλης με αέρα.
- Μην αφήνετε σπίθες ή γυμνές φλόγες να έρθουν σε επαφή με τη συσκευή όταν ανοίγετε την πόρτα.
- Μην τοποθετείτε εύφλεκτα προϊόντα ή στοιχεία που είναι βρεγμένα με εύφλεκτα προϊόντα μέσα, κοντά ή πάνω στη συσκευή.
- Μη χρησιμοποιείτε τη λειτουργία μικροκυμάτων για να προθερμάνετε τον φούρνο.

**⚠ ΠΡΟΕΙΔΟΠΟΙΗΣΗ!** Κίνδυνος πρόκλησης ζημιάς στη συσκευή.

- Για την αποφυγή βλάβης ή αποχρωματισμού στο σμάλτο:
  - μην τοποθετείτε αλουμινοχαρτο απευθείας σε επαφή με το κάτω μέρος του εσωτερικού της συσκευής.
  - μην τοποθετείτε νερό απευθείας μέσα στη ζεστή συσκευή.
  - μην διατηρείτε υγρά πιάτα και τρόφιμα στη συσκευή αφού τελειώσετε το μαγείρεμα.
  - προσέχετε όταν αφαιρείτε ή τοποθετείτε τα αξεσουάρ.
- Ο αποχρωματισμός της εμαγιέ επιφάνειας ή της επιφάνειας από ανοξείδωτο ασάλι δεν επηρεάζει την απόδοση της συσκευής.
- Χρησιμοποιήστε ένα βαθύ ταψί για υγρά κέικ. Οι χυμοί φρούτων προκαλούν λεκέδες που μπορεί να είναι μόνιμοι.
- Να μαγειρεύετε πάντα με την πόρτα της συσκευής κλειστή.
- Αν η συσκευή έχει εγκατασταθεί πίσω από ένα πλαίσιο επίπλου (π.χ. μια πόρτα) φροντίστε η πόρτα να μην είναι ποτέ κλειστή όσο η συσκευή βρίσκεται σε λειτουργία. Μπορεί να συσσωρευτεί θερμότητα και υγρασία σε ένα κλειστό πλαίσιο επίπλου και να προκληθεί ζημιά στη συσκευή, την κατοικία ή το δάπεδο. Μην κλείνετε το πλαίσιο του επίπλου προτού η συσκευή κρυώσει μετά τη χρήση.

## Φροντίδα και καθαρισμός

**⚠ ΠΡΟΕΙΔΟΠΟΙΗΣΗ!** Κίνδυνος τραυματισμού, πυρκαγιάς, ή βλάβης της συσκευής.

- Πριν από την πραγματοποίηση συντήρησης, απενεργοποιήστε τη συσκευή και αποσυνδέστε το φις τροφοδοσίας από την πρίζα.
- Βεβαιωθείτε ότι η συσκευή είναι κρύα. Υπάρχει κίνδυνος θραύσης των τζαμιών.
- Αντικαταστήστε άμεσα τα τζαμιά της πόρτας όταν έχουν υποστεί ζημιά. Επικοινωνήστε με το Εξουσιοδοτημένο Κέντρο Σέρβις.
- Φροντίστε να στεγνώνετε το εσωτερικό του φούρνου και την πόρτα μετά από

κάθε χρήση. Ο ατμός που παράγεται κατά τη λειτουργία της συσκευής συμπυκνώνεται στα εσωτερικά τοιχώματα και μπορεί να προκαλέσει διάβρωση.

- Καθαρίζετε τακτικά τη συσκευή για να αποτραπεί η φθορά του υλικού της επιφάνειας.
- Λίπος και φαγητό που παραμένει στη συσκευή μπορεί να προκαλέσει πυρκαγιά και βολταϊκό τόξο όταν εκτελείται η λειτουργία μικροκυμάτων.
- Αν χρησιμοποιείτε σπρέι καθαρισμού για φούρνους, ακολουθείτε τις οδηγίες ασφαλείας στη συσκευασία.
- Μην αφαιρείτε τους διακόπτες από τη συσκευή.

### Χρήση γυάλινων σκευών

Η χρήση των γυάλινων σκευών σας χωρίς τον κατάλληλο βαθμό προσοχής μπορεί να έχει ως αποτέλεσμα το σπάσιμο, την αποκοπή θραύσματος, το ράγισμα ή τις βαθιές γρατζουνιές:

- Μη ρίχνετε κρύο νερό ή άλλα υγρά στο γυάλινο σκεύος γιατί η απότομη μείωση της θερμοκρασίας μπορεί να προκαλέσει άμεση θραύση του γυαλιού. Τα σπασμένα γυαλιά μπορούν να είναι εξαιρετικά αιχμηρά και πολύ δύσκολα στον εντοπισμό.
- Μην τοποθετείτε ζεστά γυάλινα σκεύη σε βρεγμένη ή κρύα επιφάνεια, απευθείας σε πάγκο κουζίνας ή μεταλλική επιφάνεια, ή στον νεροχύτη, και μην τα πιάνετε με βρεγμένο πανί.
- Μη χρησιμοποιείτε ή επισκευάζετε γυάλινα σκεύη από τα οποία έχει αποκοπεί θραύσμα, που είναι ραγισμένα ή φέρουν βαθιές γρατζουνιές.
- Μη ρίχνετε ή χτυπάτε γυάλινα σκεύη πάνω σε σκληρά αντικείμενα και μη χτυπάτε μαχαίροπίρουνα σε αυτά.
- Μη ζεσταίνετε άδειο ή σχεδόν άδειο γυάλινο σκεύος στον φούρνο μικροκυμάτων, και μη ζεσταίνετε υπερβολικά λάδι ή βούτυρο σε φούρνο μικροκυμάτων (χρησιμοποιείτε τον ελάχιστο χρόνο μαγειρέματος).

Αφήστε το ζεστό γυάλινο σκεύος να κρυώσει πάνω σε σχάρα, σε πιάστρα φούρνου ή σε ένα στεγνό πανί. Βεβαιωθείτε ότι το γυάλινο σκεύος έχει κρυώσει επαρκώς προτού το πλύνετε, το βάλετε στο ψυγείο ή το καταψύξετε.

Αποφύγετε να πιάσετε ζεστό γυάλινο σκεύος (συμπεριλαμβανομένων των σκευών με επιφάνειες πιασίματος από σιλικόνη) χωρίς στεγνές πιάστρες φούρνου.

Αποφύγετε την εσφαλμένη χρήση μικροκυμάτων (π.χ τη λειτουργία του φούρνου χωρίς φορτίο ή με μικρό φορτίο).

### Εσωτερικός φωτισμός



**ΠΡΟΕΙΔΟΠΟΙΗΣΗ!** Κίνδυνος ηλεκτροπληξίας.

- Σχετικά με τον/τους λαμπτήρα/ λαμπτήρες εντός αυτού του προϊόντος και τους ανταλλακτικούς λαμπτήρες που πωλούνται ξεχωριστά: Αυτοί οι λαμπτήρες προορίζονται ώστε να αντέχουν σε εξαιρετικά δύσκολες συνθήκες σε οικιακές συσκευές, όπως σε θερμοκρασίες, δονήσεις, υγρασία ή προορίζονται να σηματοδοτούν πληροφορίες σχετικά με τη λειτουργική κατάσταση της συσκευής. Δεν προορίζονται για χρήση σε άλλες εφαρμογές και δεν είναι κατάλληλοι για τον φωτισμό οικιακών χώρων.
- Το προϊόν αυτό περιέχει φωτεινή πηγή της τάξης ενεργειακής απόδοσης G.
- Χρησιμοποιείτε μόνο λαμπτήρες με τις ίδιες προδιαγραφές.

### Σέρβις

- Για την επισκευή της συσκευής, επικοινωνήστε με το Εξουσιοδοτημένο Κέντρο Σέρβις.
- Χρησιμοποιείτε μόνο γνήσια ανταλλακτικά.

### Απόρριψη



**ΠΡΟΕΙΔΟΠΟΙΗΣΗ!** Κίνδυνος τραυματισμού ή ασφυξίας.

- Αποσυνδέστε τη συσκευή από την παροχή ρεύματος.
- Κόψτε το καλώδιο τροφοδοσίας κοντά στη συσκευή και απορρίψτε το.
- Αφαιρέστε την πόρτα για να αποτραπεί ο εγκλεισμός παιδιών ή ζώων μέσα στη συσκευή.
- **Υλικό συσκευασίας:**  
Το υλικό συσκευασίας είναι ανακυκλώσιμο. Τα πλαστικά εξαρτήματα

επισημαίνονται με τις διεθνείς συντομογραφίες, όπως PE, PS, κ.λπ. Απορρίψτε το υλικό συσκευασίας στους κάδους που παρέχονται για το σκοπό αυτό στις τοπικές εγκαταστάσεις διαχείρισης απορριμμάτων.

## Εγκατάσταση

**⚠ ΠΡΟΕΙΔΟΠΟΙΗΣΗ!** Ανατρέξτε στα κεφάλαια σχετικά με την Ασφάλεια.

### Συναρμολόγηση

**i** Ανατρέξτε στις Οδηγίες συναρμολόγησης για την εγκατάσταση.

### Ηλεκτρική εγκατάσταση

**⚠ ΠΡΟΕΙΔΟΠΟΙΗΣΗ!** Η ηλεκτρική εγκατάσταση πρέπει να πραγματοποιείται μόνο από κατάλληλα καταρτισμένο άτομο.

**i** Ο κατασκευαστής δεν είναι υπεύθυνος για τυχόν βλάβες σε περίπτωση μη τήρησης των προφυλάξεων ασφαλείας των κεφαλαίων σχετικά με την ασφάλεια.

Ο φούρνος παρέχεται μόνο με καλώδιο τροφοδοσίας.

### Καλώδιο

Κατάλληλοι τύποι καλωδίου για εγκατάσταση ή αντικατάσταση:

H07 RN-F, H05 RN-F, H05 RRF, H05 VV-F, H05 V2V2-F (T90), H05 BB-F

Για τη διατομή του καλωδίου, ανατρέξτε στη συνολική ισχύ στην πινακίδα τεχνικών χαρακτηριστικών. Μπορείτε επίσης να ανατρέξετε στον πίνακα:

Συνολική ισχύς (W)	Διατομή του καλωδίου (mm <sup>2</sup> )
μέγιστη 1.380	3 x 0.75
μέγιστη 2.300	3 x 1
μέγιστη 3.680	3 x 1.5

Το καλώδιο της γείωσης (πράσινο / κίτρινο καλώδιο) πρέπει να είναι 2 cm μακρύτερο από τα καλώδια της φάσης και του ουδέτερου (καφέ και μπλε καλώδια, αντίστοιχα).

## Περιγραφή προϊόντος

### Γενική επισκόπηση

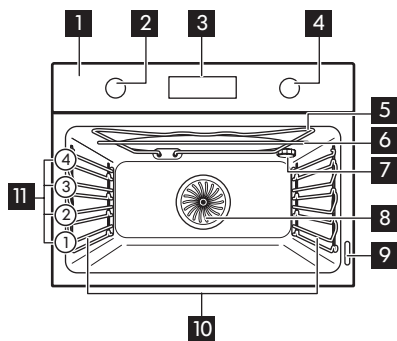

- 1 Πίνακας χειριστηρίων
- 2 Διακόπτης προγραμμάτων
- 3 Οθόνη
- 4 Διακόπτης λειτουργίας
- 5 Αντίσταση
- 6 Γεννήτρια μικροκυμάτων
- 7 Λαμπτήρας
- 8 Ανεμιστήρας
- 9 Πινακίδα τεχνικών χαρακτηριστικών
- 10 Στήριγμα σχάρας, αποσπώμενο
- 11 Θέσεις σχαρών

### Αξεσουάρ

- **Μεταλλική σχάρα** x 1  
Για μαγειρικά σκεύη, φόρμες γλυκών, ψητά.
- **Ταψί ψησίματος** x 1

Για κέικ και μπισκότα.

- **Γυάλινο πιάτο μικροκυμάτων** x 1  
Για υποστήριξη της λειτουργίας μικροκυμάτων.

## Πίνακας χειριστηρίων

### Κουμπιά

Πεδίο αφής / Κουμπί	Λειτουργία	Περιγραφή
	ΕΠΙΛΟΓΕΣ	Για ρύθμιση των λειτουργιών του ρολογιού, της ισχύος μικροκυμάτων. Για τον έλεγχο θερμοκρασίας του φούρνου. Χρησιμοποιείται μόνο όταν ένα πρόγραμμα λειτουργεί.
	ΕΝΑΡΞΗ + 30δευτ.	Για την έναρξη ενός προγράμματος. Πιέστε για να παρατείνετε τη λειτουργία Μικροκυμάτων για 30 δευτερόλεπτα.
OK	OK	Για επιβεβαίωση.

## Οθόνη

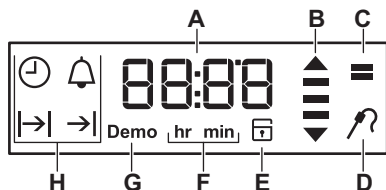

- A. Χρονοδιακόπτης/ Θερμοκρασία / Ισχύς μικροκυμάτων
- B. Ένδειξη προθέρμανσης και υπολειπόμενης θερμότητας
- C. Λειτουργία μικροκυμάτων
- D. Αισθητήρας θερμοκρασίας πυρήνα (μόνο σε επιλεγμένα μοντέλα)
- E. Κλείδωμα πόρτας (μόνο σε επιλεγμένα μοντέλα)
- F. Ώρες / λεπτά
- G. Λειτουργία Demo (μόνο σε επιλεγμένα μοντέλα)
- H. Λειτουργίες ρολογιού

## Πριν από την πρώτη χρήση

**⚠ ΠΡΟΕΙΔΟΠΟΙΗΣΗ!** Ανατρέξτε στα κεφάλαια σχετικά με την Ασφάλεια.

**i** Για να ρυθμίσετε την ώρα, ανατρέξτε στο κεφάλαιο «Λειτουργίες ρολογιού».

## Πρώτος καθαρισμός

Αφαιρέστε όλα τα αξεσουάρ και τα αφαιρούμενα στηρίγματα σχαρών από τον φούρνο.

**i** Ανατρέξτε στο κεφάλαιο «Φροντίδα και καθαρισμα».

Καθαρίστε τον φούρνο και τα αξεσουάρ πριν από την πρώτη χρήση.

Τοποθετήστε τα αξεσουάρ και τα αφαιρούμενα στηρίγματα σχαρών στην αρχική τους θέση.

## Προθέρμανση

Πριν από την πρώτη χρήση προθερμάνετε τον φούρνο με μόνο τη μεταλλική σχάρα και το ταψί ψησίματος στο εσωτερικό. Το γυάλινο πιάτο μικροκυμάτων πρέπει να αφαιρεθεί.

1. Επιλέξτε τη λειτουργία και τη μέγιστη θερμοκρασία.
2. Αφήστε τον φούρνο να λειτουργήσει για 1 ώρα.
3. Επιλέξτε τη λειτουργία και ρυθμίστε τη μέγιστη θερμοκρασία.
4. Αφήστε τον φούρνο να λειτουργήσει για 15 λεπτά.
5. Σβήστε τον φούρνο και αφήστε τον να κρυώσει.

Τα αξεσουάρ μπορεί να αποκτήσουν υψηλότερη θερμοκρασία από ό,τι συνήθως. Από τον φούρνο μπορεί να αναδυθεί μια οσμή και καπνός. Βεβαιωθείτε ότι υπάρχει επαρκής κυκλοφορία του αέρα στο δωμάτιο.

## Χρήση του Μηχανικού κλειδώματος ασφαλείας για παιδιά

Ο φούρνος έχει εγκατεστημένο το κλείδωμα ασφαλείας για παιδιά. Βρίσκεται στη δεξιά πλευρά του φούρνου, κάτω από τον πίνακα χειριστηρίων.

Για να ανοίξετε την πόρτα του φούρνου με ενεργοποιημένο το κλείδωμα ασφαλείας για παιδιά:

1. Τραβήξτε και κρατήστε τη λαβή του κλειδώματος ασφαλείας για παιδιά προς τα πάνω, όπως φαίνεται στην εικόνα.

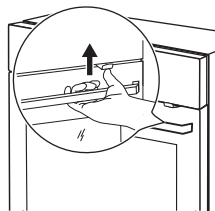

## 2. Ανοίξτε την πόρτα.

Κλείστε την πόρτα του φούρνου χωρίς να τραβήξετε το κλείδωμα ασφαλείας για παιδιά.

Για να αφαιρέσετε το κλείδωμα ασφαλείας για παιδιά, ανοίξτε την πόρτα του φούρνου

και αφαιρέστε το κλείδωμα ασφαλείας για παιδιά με το κλειδί torx. Το κλειδί torx περιλαμβάνεται στη συσκευασία εξαρτημάτων του φούρνου.



Βιδώστε πάλι τη βίδα στην οπή αφού αφαιρέσετε το κλείδωμα ασφαλείας για παιδιά.



**⚠ ΠΡΟΕΙΔΟΠΟΙΗΣΗ!** Προσέξτε να μη γρατζουνίσετε το χειριστήριο.





## Καθημερινή χρήση

**⚠ ΠΡΟΕΙΔΟΠΟΙΗΣΗ!** Ανατρέξτε στα κεφάλαια σχετικά με την Ασφάλεια.

### Προγράμματα

Πρόγραμμα	Χρήση
 Θέση απενεργοποίησης	Ο φούρνος είναι σβηστός.
 Ψήσιμο με αντιστάσεις και αέρα	Για ψήσιμο μέχρι και σε δύο θέσεις σχαρών ταυτόχρονα και για ξήρανση φαγητού. Ρυθμίστε τη θερμοκρασία κατά 20 - 40 °C χαμηλότερα από ό,τι για τη λειτουργία Συμβατικό (άνω και κάτω θέρμανση).
 Συμβατικό (άνω και κάτω θέρμανση)	Για ψήσιμο φαγητού σε μία θέση σχάρας.

Πρόγραμμα	Χρήση
 Ψήσιμο στη σχάρα	Για ψήσιμο μεσαίας ποσότητας τροφίμων στο κέντρο της σχάρας. Για φρυγάνισμα ψωμιού.
 Θερμός Αέρας + Μικροκύματα	Συνδυαστική Λειτουργία Μικροκυμάτων με ενίσχυση ΜΙΚΡΟΚΥΜΑΤΩΝ που επιταχύνει το μαγείρεμα. Για ψήσιμο σε μία μόνο θέση σχάρας. Μην προθερμαίνετε τον φούρνο.
 Πάνω + Κάτω Θέρμανση + Μικροκύματα	Συνδυαστική Λειτουργία Μικροκυμάτων με ενίσχυση ΜΙΚΡΟΚΥΜΑΤΩΝ που επιταχύνει το μαγείρεμα. Για ψήσιμο φαγητού σε μία θέση σχάρας. Μην προθερμαίνετε τον φούρνο.

Πρόγραμμα	Χρήση
 Γκριλ + Μικροκύματα	Συνδυαστική Λειτουργία Μικροκυμάτων με ενίσχυση ΜΙΚΡΟΚΥΜΑΤΩΝ που επιταχύνει το μαγείρεμα. Για ψήσιμο στο γκριλ φαγητού σε φέτες, καθώς και για φρυγάνισμα ψωμιού. Μην προθερμαίνετε τον φούρνο.
 Μικροκύματα	Λειτουργία μικροκυμάτων (100 - 1.000 W). Δημιουργούν τη θερμότητα απευθείας στο φαγητό. Για το ζέσταμα προπαρασκευασμένων γευμάτων και ροφημάτων, για απόψυξη κρέατος ή φρούτων και για μαγείρεμα λαχανικών και ψαριού. Μην προθερμαίνετε τον φούρνο.
 Υγρά	Λειτουργία μικροκυμάτων σε υψηλή ισχύ (800 - 1.000 W). Για το ζέσταμα ροφημάτων. Δημιουργούν τη θερμότητα απευθείας στο φαγητό. Μην προθερμαίνετε τον φούρνο.
 Απόψυξη	Λειτουργία μικροκυμάτων σε χαμηλή ισχύ (100 - 200 W). Για την απόψυξη κρέατος, ψαριού, ψωμιού, φρούτων και λαχανικών. Δημιουργούν τη θερμότητα απευθείας στο φαγητό. Μην προθερμαίνετε τον φούρνο.
 Ξαναζέσταμα	Λειτουργία μικροκυμάτων σε μεσαία ισχύ (300 - 700 W). Για το ζέσταμα προπαρασκευασμένων γευμάτων. Δημιουργούν τη θερμότητα απευθείας στο φαγητό. Μην προθερμαίνετε τον φούρνο.

**⚠ ΠΡΟΣΟΧΗ!** Χρησιμοποιείτε το γυάλινο πιάτο μικροκυμάτων μόνο με τη λειτουργία Μικροκυμάτων.  
 Μη χρησιμοποιείτε το γυάλινο πιάτο μικροκυμάτων με τη Συνδυαστική Λειτουργία Μικροκυμάτων.

### Ρύθμιση ενός προγράμματος



1. Αφαιρέστε το γυάλινο πιάτο μικροκυμάτων.
2. Στρέψτε τον διακόπτη προγραμμάτων για να επιλέξετε ένα πρόγραμμα.
3. Στρέψτε τον διακόπτη λειτουργίας για να επιλέξετε τη θερμοκρασία. Πιέστε το  $\Delta_{30}$  για επιβεβαίωση.

Ο λαμπτήρας ανάβει όταν ο φούρνος βρίσκεται σε λειτουργία.

4. Για να απενεργοποιήσετε τον φούρνο, στρέψτε τους διακόπτες στη θέση απενεργοποίησης.

Στρέψτε τον διακόπτη λειτουργίας για να αλλάξετε τη θερμοκρασία κατά τη διάρκεια του μαγειρέματος. Στρέψτε τον διακόπτη προγραμμάτων για να αλλάξετε ένα πρόγραμμα κατά τη διάρκεια του μαγειρέματος και πιέστε το  $\Delta_{30}$  για επιβεβαίωση.

### Ρύθμιση της λειτουργίας μικροκυμάτων

1. Αφαιρέστε όλα τα αξεσουάρ.
2. Τοποθετήστε το γυάλινο πιάτο μικροκυμάτων.
3. Στρέψτε τον διακόπτη προγραμμάτων για να επιλέξετε τη λειτουργία:   

**⚠ ΠΡΟΣΟΧΗ!** Μην αφήνετε τον φούρνο να λειτουργεί όταν δεν υπάρχει φαγητό στο εσωτερικό του.

Πιέστε το  $\Delta_{30}$  για να ξεκινήσετε με τις προεπιλεγμένες ρυθμίσεις.

4. Πιέστε επανειλημμένα το κουμπι  για εναλλαγή μεταξύ των ρυθμίσεων για την



επιλογή: Διάρκεια και την ισχύ μικροκυμάτων. Στρέψτε τον διακόπτη λειτουργίας για να ορίσετε την τιμή και πιέστε το **OK** για επιβεβαίωση. Μπορείτε, επίσης, να πιέσετε το  $\Delta_{30}$  για να αλλάξετε την επιλογή Διάρκεια σε βήματα των 30 δευτερολέπτων.

Μόλις παρέλθει ο χρόνος που ρυθμίστηκε για την επιλογή Διάρκεια, ακούγεται το σήμα και σταματάει ο φούρνος.

**5.** Στρέψτε τον διακόπτη προγραμμάτων στη θέση απενεργοποίησης για να απενεργοποιήσετε τον φούρνο.

Εάν ανοίξετε την πόρτα του φούρνου, ο φούρνος σταματά. Για να ξεκινήσει ξανά, κλείστε την πόρτα και πιέστε το  $\Delta_{30}$ .

### Ρύθμιση της λειτουργίας: Συνδυαστική Λειτουργία Μικροκυμάτων

1. Αφαιρέστε το γυάλινο πιάτο μικροκυμάτων.
2. Στρέψτε τον διακόπτη προγραμμάτων για να επιλέξετε τη λειτουργία   .

**⚠ ΠΡΟΣΟΧΗ!** Μην αφήνετε τον φούρνο να λειτουργεί όταν δεν υπάρχει φαγητό στο εσωτερικό του.

Η οθόνη προβάλλει την προεπιλεγμένη θερμοκρασία.

**3.** Πιέστε το  $\Delta_{30}$  για να ξεκινήσει.

4. Πιέστε επανειλημμένα το  για να αλλάξετε τις επιλογές: Διάρκεια, ισχύς μικροκυμάτων, θερμοκρασία. Στρέψτε τον διακόπτη λειτουργίας για να ορίσετε την τιμή και πιέστε το **OK** για επιβεβαίωση. Περίπου 5 βαθμούς προτού επιτευχθεί η ρυθμισμένη θερμοκρασία ακούγεται ένα σήμα. Μόλις παρέλθει ο χρόνος που ρυθμίστηκε, ακούγεται πάλι το σήμα και ο φούρνος σταματάει.
5. Στρέψτε τον διακόπτη προγραμμάτων στη θέση απενεργοποίησης. Όταν χρησιμοποιείτε αυτή τη λειτουργία με τον χρόνο ρυθμισμένο σε περισσότερα από 7 λεπτά, η ισχύς των μικροκυμάτων δεν μπορεί να υπερβεί τα 600 W.

**i** Ο φούρνος μπορεί να κάνει κάποιους θορύβους όταν χρησιμοποιείται η λειτουργία Συνδυαστική Λειτουργία Μικροκυμάτων. Είναι φυσιολογικοί για αυτή τη λειτουργία.

### Ένδειξη προθέρμανσης

Όταν είναι ενεργοποιημένη η λειτουργία φούρνου, οι γραμμές στην οθόνη  εμφανίζονται μία-μία καθώς αυξάνεται η θερμοκρασία του φούρνου και εξαφανίζονται καθώς μειώνεται.

## Λειτουργίες ρολογιού

### Πίνακας λειτουργιών ρολογιού

Λειτουργία ρολογιού	Χρήση
 ΩΡΑ	Για εμφάνιση ή αλλαγή της ώρας. Μπορείτε να αλλάξετε την ώρα μόνο όταν ο φούρνος είναι απενεργοποιημένος.

Λειτουργία ρολογιού	Χρήση
 ΔΙΑΡΚΕΙΑ	Για ρύθμιση της διάρκειας λειτουργίας του φούρνου. Χρησιμοποιείται μόνο όταν έχει ρυθμιστεί ένα πρόγραμμα.



Λειτουργία ρολογιού	Χρήση
→  ΤΕΛΟΣ	Για να ρυθμίσετε πότε απενεργοποιείται ο φούρνος. Χρησιμοποιείται μόνο όταν έχει ρυθμιστεί ένα πρόγραμμα.
→ →  ΧΡΟΝΟΣ ΚΑ- ΘΥΣΤΕΡΗΣΗΣ	Συνδυασμός της λειτουργίας ΔΙΑΡΚΕΙΑ και ΤΕΛΟΣ.
 ΧΡΟΝΟΜΕ- ΤΡΗΤΗΣ	Χρησιμοποιείται για τη ρύθμιση αντίστροφης μέτρησης. Η λειτουργία αυτή δεν έχει καμία επίδραση στη λειτουργία του φούρνου. Μπορείτε να ρυθμίσετε τον ΧΡΟΝΟΜΕΤΡΗΤΗ οποιαδήποτε στιγμή, ακόμα και αν ο φούρνος είναι απενεργοποιημένος.
00:00 ΧΡΟΝΟΜΕΤΡΟ	Εάν δεν ρυθμίσετε καμία άλλη λειτουργία του ρολογιού, η λειτουργία ΧΡΟΝΟΜΕΤΡΟΥ παρακολουθεί αυτόματα τη διάρκεια λειτουργίας του φούρνου. Η μέτρηση ξεκινά αμέσως μόλις ο φούρνος αρχίσει να θερμαίνεται. Το Χρονόμετρο δεν μπορεί να χρησιμοποιηθεί με τις εξής λειτουργίες: ΔΙΑΡΚΕΙΑ, ΤΕΛΟΣ.

## Ρύθμιση και αλλαγή της ώρας



Μετά την πρώτη σύνδεση στην ηλεκτρική παροχή, περιμένετε μέχρι στην οθόνη να εμφανιστούν οι ενδείξεις **hr** και «12:00». \*Η ένδειξη «12» αναβοσβήνει.

1. Στρέψτε τον διακόπτη λειτουργίας για να ορίσετε τις ώρες.
2. Πιέστε το  για επιβεβαίωση και για να ρυθμίσετε τα λεπτά.



Στην οθόνη εμφανίζεται η ένδειξη **min** και η ρυθμισμένη ώρα. \*Η ένδειξη «00» αναβοσβήνει.

3. Στρέψτε τον διακόπτη λειτουργίας για να ορίσετε τα λεπτά.
4. Πιέστε το **OK** για επιβεβαίωση αλλιώς η ρυθμισμένη ώρα θα αποθηκευτεί αυτόματα μετά από 5 δευτερόλεπτα.

Στην οθόνη εμφανίζεται η νέα ώρα.

Για να αλλάξετε την ώρα, πιέστε το  επανειλημμένα, μέχρι να αρχίσει να αναβοσβήνει στην οθόνη η ένδειξη της ώρας .

## Ρύθμιση της λειτουργίας ΔΙΑΡΚΕΙΑ



1. Ρυθμίστε ένα πρόγραμμα. Πιέστε το  για επιβεβαίωση.
2. Πιέστε το  επανειλημμένα μέχρι να αρχίσει να αναβοσβήνει η ένδειξη **|→|**.
3. Στρέψτε τον διακόπτη λειτουργίας για να ορίσετε τα λεπτά και πιέστε το  για επιβεβαίωση. Στρέψτε τον διακόπτη λειτουργίας για να ορίσετε τις ώρες και πιέστε το **OK** για επιβεβαίωση.

Όταν η ρυθμισμένη διάρκεια φθάει στο τέλος, ακούγεται ένα σήμα για 2 λεπτά. Η ένδειξη **|→|** και η ρύθμιση χρόνου αναβοσβήνουν στην οθόνη. Ο φούρνος σβήνει αυτόματα.

4. Για να απενεργοποιήσετε το σήμα, πιέστε οποιοδήποτε κουμπί ή ανοίξτε την πόρτα του φούρνου.
5. Στρέψτε τους διακόπτες στη θέση απενεργοποίησης.

Αυτή η λειτουργία δεν είναι διαθέσιμη για μερικές λειτουργίες του φούρνου.

## Ρύθμιση της λειτουργίας ΤΕΛΟΣ

1. Ρυθμίστε ένα πρόγραμμα. Πιέστε το  για επιβεβαίωση.
2. Πιέστε το  επανειλημμένα μέχρι να αρχίσει να αναβοσβήνει η ένδειξη **→|**.
3. Στρέψτε τον διακόπτη λειτουργίας για να ορίσετε τις ώρες και πιέστε το  για επιβεβαίωση. Στρέψτε τον διακόπτη

λειτουργίας για να ορίσετε τα λεπτά και πιέστε το **OK** για επιβεβαίωση.



Στη ρυθμισμένη ώρα Τέλους ακούγεται ένα ηχητικό σήμα για 2 λεπτά. Η ένδειξη  και η ρύθμιση ώρας αναβοσβήνουν στην οθόνη. Ο φούρνος σβήνει αυτόματα.



4. Για να απενεργοποιήσετε το σήμα, πιέστε οποιοδήποτε κουμπί ή ανοίξτε την πόρτα του φούρνου.

Αυτή η λειτουργία δεν είναι διαθέσιμη για μερικές λειτουργίες του φούρνου.





### Ρύθμιση της λειτουργίας ΧΡΟΝΟΣ ΚΑΘΥΣΤΕΡΗΣΗΣ

1. Ρυθμίστε ένα πρόγραμμα. Πιέστε το  για επιβεβαίωση.

2. Πιέστε το  επανειλημμένα μέχρι να αρχίσει να αναβοσβήνει η ένδειξη .

3. Στρέψτε τον διακόπτη λειτουργίας για να ορίσετε τα λεπτά για τον χρόνο της ΔΙΑΡΚΕΙΑΣ και πιέστε το  για επιβεβαίωση. Στρέψτε τον διακόπτη λειτουργίας για να ορίσετε τις ώρες για τον χρόνο της ΔΙΑΡΚΕΙΑΣ και πιέστε το  για επιβεβαίωση.

Στην οθόνη εμφανίζεται να αναβοσβήνει η ένδειξη .

4. Στρέψτε τον διακόπτη λειτουργίας για να ορίσετε τις ώρες για το ΤΕΛΟΣ και πιέστε το  για επιβεβαίωση. Στρέψτε τον διακόπτη λειτουργίας για να ορίσετε τα λεπτά για το ΤΕΛΟΣ και πιέστε το  για επιβεβαίωση. Στην οθόνη εμφανίζεται η ένδειξη   και η ρυθμισμένη θερμοκρασία.

Ο φούρνος ενεργοποιείται αυτόματα αργότερα, λειτουργεί για τη ρυθμισμένη ώρα ΔΙΑΡΚΕΙΑΣ και σταματάει στη ρυθμισμένη ώρα ΤΕΛΟΥΣ.

Στη ρυθμισμένη ώρα Τέλους ακούγεται ένα ηχητικό σήμα για 2 λεπτά. Η ένδειξη  και η ρύθμιση ώρας αναβοσβήνουν στην οθόνη. Ο φούρνος σβήνει.

5. Για να απενεργοποιήσετε το σήμα, πιέστε οποιοδήποτε κουμπί ή ανοίξτε την πόρτα του φούρνου.







6. Στρέψτε τους διακόπτες στη θέση απενεργοποίησης.

Μπορείτε να αλλάξετε το πρόγραμμα και τη θερμοκρασία αφού ορίσετε τη λειτουργία ΧΡΟΝΟΥ ΚΑΘΥΣΤΕΡΗΣΗΣ.

Στρέψτε τους διακόπτες στη θέση απενεργοποίησης για να διακόψετε τη λειτουργία ΧΡΟΝΟΥ ΚΑΘΥΣΤΕΡΗΣΗΣ.

### Ρύθμιση του ΧΡΟΝΟΜΕΤΡΗΤΗ

Ο Χρονομετρητής μπορεί να ρυθμιστεί είτε όταν ο φούρνος είναι ενεργοποιημένος είτε όταν είναι απενεργοποιημένος.

1. Πιέστε το  επανειλημμένα μέχρι να αρχίσει να αναβοσβήνει η ένδειξη .
2. Στρέψτε τον διακόπτη λειτουργίας για να ορίσετε τα δευτερόλεπτα και μετά τα λεπτά.
  - Πιέστε το  ακόμα μια φορά για να ορίσετε τα λεπτά
  - Πιέστε το  δύο φορές ακόμα για να ρυθμίσετε τις ώρες
3. Πιέστε το  για επιβεβαίωση.
4. Ο ΧΡΟΝΟΜΕΤΡΗΤΗΣ τίθεται αυτόματα σε λειτουργία μετά από 5 δευτερόλεπτα. Μετά την πάροδο του 90% του καθορισμένου χρόνου, ακούγεται το σήμα.
5. Μόλις παρέλθει ο χρόνος ρύθμισης, ακούγεται το σήμα για 2 λεπτά. "Η ένδειξη «00:00» και το σύμβολο  αναβοσβήνουν στην οθόνη. Πιέστε οποιοδήποτε κουμπί για να απενεργοποιήσετε το ηχητικό σήμα.

### ΧΡΟΝΟΜΕΤΡΟ

Πιέστε το κουμπί  επανειλημμένα μέχρι να εμφανιστεί στην οθόνη η ώρα χωρίς σύμβολα.

## Χρήση των εξαρτημάτων

- ⚠ ΠΡΟΕΙΔΟΠΟΙΗΣΗ!** Ανατρέξτε στα κεφάλαια σχετικά με την Ασφάλεια.

### Τοποθέτηση των αξεσουάρ

Χρησιμοποιείτε μόνο τα κατάλληλα μαγειρικά σκεύη και υλικά.

- ⚠ ΠΡΟΕΙΔΟΠΟΙΗΣΗ!** Ανατρέξτε στο κεφάλαιο «Υποδείξεις και συμβουλές», Κατάλληλα μαγειρικά σκεύη και υλικά για μικροκύματα.

Μεταλλική σχάρα:

Σπρώξτε τη σχάρα ανάμεσα στις ράβδους οδήγησης του στηρίγματος της σχάρας και βεβαιωθείτε ότι τα πόδια είναι στραμμένα προς τα κάτω.

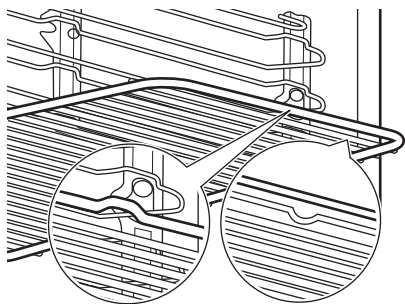

Ταψί ψησίματος:

Σπρώξτε το ταψί ψησίματος ανάμεσα στις ράβδους οδήγησης του στηρίγματος σχαρών.

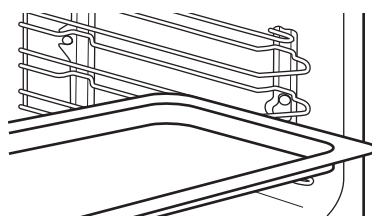

Μεταλλική σχάρα και ταψί ψησίματοςμαζί:

Σπρώξτε το ταψί ψησίματος ανάμεσα στις ράβδους οδήγησης του στηρίγματος σχαρών και τη μεταλλική σχάρα στις επάνω ράβδους οδήγησης.

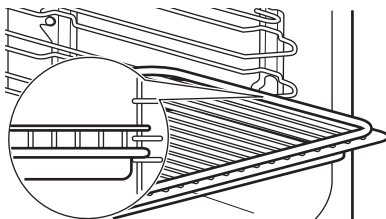

- i** Η μικρή εγκοπή στο πάνω μέρος αυξάνει την ασφάλεια. Οι εγκοπές λειτουργούν και ως ασφάλειες ανατροπής. Το υπερυψωμένο πλαίσιο γύρω από τη σχάρα αποτρέπει την ολίσθηση των μαγειρικών σκευών από αυτήν.

Γυάλινο πιάτο μικροκυμάτων:

- ⚠ ΠΡΟΣΟΧΗ!** Χρησιμοποιείτε το γυάλινο πιάτο μικροκυμάτων μόνο με τη λειτουργία μικροκυμάτων. Αφαιρείτε το αξεσουάρ όταν χρησιμοποιείτε άλλη λειτουργία π.χ. γκριλ με μικροκύματα ή γκριλ.

Τοποθετήστε το αξεσουάρ στο κάτω μέρος του εσωτερικού του φούρνου. Τοποθετήστε το φαγητό στο γυάλινο πιάτο μικροκυμάτων.

Χρησιμοποιείτε πάντα το γυάλινο πιάτο μικροκυμάτων όταν η λειτουργία μικροκυμάτων είναι ενεργοποιημένη. Είναι απαραίτητο για ζεστά φαγητού ή υγρών.

- ⚠ ΠΡΟΕΙΔΟΠΟΙΗΣΗ!** Το γυάλινο πιάτο μικροκυμάτων μπορεί να ζεσταθεί πολύ όταν λειτουργεί ο φούρνος.

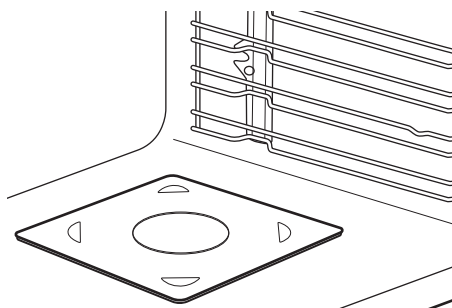

## Πρόσθετες λειτουργίες

### Χρήση του Κλειδώματος Ασφαλείας για Παιδιά

Όταν το Κλείδωμα ασφαλείας για παιδιά είναι ενεργοποιημένο, δεν μπορείτε να χειριστείτε τον φούρνο ακούσια.

1. Βεβαιωθείτε ότι ο διακόπτης λειτουργιών φούρνου βρίσκεται στη θέση απενεργοποίησης.
2. Πιέστε ταυτόχρονα και παρατεταμένα τα κουμπιά  $\Delta_{30}$  και OK για 2 δευτερόλεπτα.

Ακούγεται το σήμα. Στην οθόνη εμφανίζεται η ένδειξη SAFE .

Για να απενεργοποιήσετε το Κλείδωμα ασφαλείας για παιδιά, επαναλάβετε το βήμα 2.

### Ένδειξη υπολειπόμενης θερμότητας

Όταν απενεργοποιείτε τον φούρνο, στην οθόνη εμφανίζεται η ένδειξη υπολειπόμενης θερμότητας  $\equiv$  εάν η θερμοκρασία του φούρνου είναι μεγαλύτερη από 40 °C. Στρέψτε τον διακόπτη λειτουργίας αριστερά ή δεξιά για να ελέγξετε τη θερμοκρασία φούρνου.

### Αυτόματη Απενεργοποίηση

Για λόγους ασφαλείας, ο φούρνος απενεργοποιείται αυτόματα μετά από λίγη ώρα αν ένα πρόγραμμα λειτουργεί και δεν αλλάξετε τη θερμοκρασία του φούρνου.

Θερμοκρασία (°C)	Χρόνος απενεργοποίησης (h)
30 - 115	12.5
120 - 195	8.5
200 - 230	5.5

Πιέστε οποιοδήποτε κουμπί, για να θέσετε ξανά τον φούρνο σε λειτουργία μετά από μια αυτόματη απενεργοποίηση.

- i** Η αυτόματη απενεργοποίηση δεν λειτουργεί με τις λειτουργίες: Φωτισμός Φούρνου, Διάρκεια, Τέλος.

### Ανεμιστήρας ψύξης

Όταν λειτουργεί ο φούρνος, ο ανεμιστήρας ψύξης ενεργοποιείται αυτόματα για να διατηρούνται ψυχρές οι επιφάνειες του φούρνου. Εάν απενεργοποιήσετε τον φούρνο, ο ανεμιστήρας μπορεί να συνεχίσει να λειτουργεί μέχρι να κρυώσει ο φούρνος.

### Θερμοστάτης ασφαλείας

Η εσφαλμένη λειτουργία του φούρνου ή τα ελαττωματικά εξαρτήματα μπορούν να προκαλέσουν επικίνδυνη υπερθέρμανση. Για να αποτραπεί κάτι τέτοιο, ο φούρνος διαθέτει θερμοστάτη ασφαλείας, ο οποίος διακόπτει την παροχή ρεύματος. Ο φούρνος

ενεργοποιείται ξανά αυτόματα μόλις μειωθεί η θερμοκρασία.

## Υποδείξεις και συμβουλές

**⚠ ΠΡΟΕΙΔΟΠΟΙΗΣΗ!** Ανατρέξτε στα κεφάλαια σχετικά με την Ασφάλεια.

### Συστάσεις μαγειρέματος

Για να προθερμάνετε τον φούρνο με τον συντομότερο τρόπο, χρησιμοποιήστε τη λειτουργία Ψήσιμο με αντιστάσεις και αέρα.

Όποτε κάνετε προθέρμανση, αφαιρείτε τις μεταλλικές σχάρες και τα ταψιά από το εσωτερικό για να επιτύχετε την ταχύτερη απόδοση.

Ο φούρνος έχει τέσσερις θέσεις σχαρών. Μετρήστε τις θέσεις των σχαρών αρχίζοντας από το κάτω μέρος του εσωτερικού του φούρνου.

Ο φούρνος διαθέτει ένα ειδικό σύστημα για την κυκλοφορία του αέρα και ανακυκλώνει διαρκώς τον ατμό. Με το σύστημα αυτό, μπορείτε να μαγειρέψετε σε ένα περιβάλλον ατμού, διατηρώντας τα τρόφιμα μαλακά εσωτερικά και τραγανά εξωτερικά. Μειώνει το χρόνο μαγειρέματος και την κατανάλωση ενέργειας στο ελάχιστο.

Μπορεί να σχηματιστούν συμπυκνωμένοι ατμοί στο εσωτερικό ή στα τζάμια της πόρτας του φούρνου κατά τη διάρκεια του μαγειρέματος. Να στέκεστε πάντα μακριά από τον φούρνο όταν ανοίγετε την πόρτα του φούρνου.

Όταν κρυώσει ο φούρνος, καθαρίστε το εσωτερικό του φούρνου με ένα μαλακό πανί.

### Ψήσιμο κέικ

Μην ανοίγετε την πόρτα του φούρνου πριν περάσουν 3/4 του καθορισμένου χρόνου ψησίματος.

Εάν χρησιμοποιείτε ταυτόχρονα δύο ταψιά ψησίματος, αφήστε ένα κενό επίπεδο ανάμεσά τους.

### Μαγείρεμα κρέας και ψαριού

Αφήστε το κρέας να κρυώσει για περίπου 15 λεπτά πριν το κόψετε, ώστε να μη χάσει τους χυμούς του.

Για να αποφύγετε τον πολύ καπνό στο φούρνο όταν ψήνετε, προσθέστε λίγο νερό στο βαθύ ταψί. Για να αποφύγετε τη συμπύκνωση του καπνού, προσθέτετε νερό κάθε φορά που το νερό εξατμίζεται.

### Χρόνοι μαγειρέματος

Η διάρκεια μαγειρέματος εξαρτάται από το είδος του φαγητού, τη σύσταση και τον όγκο του.

Αρχικά, παρακολουθείτε την απόδοση όταν μαγειρεύετε. Βρείτε τις πλέον κατάλληλες ρυθμίσεις (σκάλα μαγειρέματος, διάρκεια μαγειρέματος κ.λπ.) για τα μαγειρικά σας σκεύη, τις συνταγές σας και τις ποσότητες όταν χρησιμοποιείτε αυτή τη συσκευή.

### Συστάσεις μικροκυμάτων

Τοποθετήστε το φαγητό στο γυάλινο πιάτο μικροκυμάτων στο κάτω μέρος του εσωτερικού του φούρνου.

Ανακατέψτε ή γυρίστε το φαγητό μόλις περάσει ο μισός χρόνος μαγειρέματος και απόψυξης.

Σκεπάστε το φαγητό για το μαγείρεμα και το ξαναζέσταμα.

Τοποθετήστε το κουτάλι στο μπουκάλι ή στο ποτήρι όταν ζεσταίνετε ροφήματα για να εξασφαλίσετε καλύτερη διανομή θερμότητας.

Τοποθετείτε το φαγητό στον φούρνο χωρίς συσκευασία. Τα έτοιμα συσκευασμένα γεύματα μπορούν να τοποθετηθούν στον φούρνο μόνο εάν η συσκευασία είναι κατάλληλη για χρήση σε φούρνο μικροκυμάτων (δείτε τις λεπτομέρειες στη συσκευασία).

**Μαγείρεμα με μικροκύματα**

Μαγειρεύετε με καλυμμένο το φαγητό. Αν θέλετε να διατηρήσετε την κρούστα, μαγειρεύετε το φαγητό χωρίς κάλυμμα.

Μη μαγειρεύετε υπερβολικά τα φαγητά ρυθμίζοντας την ισχύ και τον χρόνο σε πολύ υψηλές τιμές. Το φαγητό μπορεί να στεγνώσει, να καεί ή να προκληθεί πυρκαγιά.

Μη χρησιμοποιείτε τον φούρνο για το μαγείρεμα αβγών ή σαλιγκαριών με το κέλυφός τους, καθώς μπορεί να εκραγούν. Τρυπήστε τον κρόκο των τηγανιτών αβγών προτού τα ξαναζεσάνετε.

Τρυπήστε τα φαγητά με πέτσα ή φλούδα με ένα πιρούνι πολλές φορές πριν το μαγείρεμα.

Κόψτε τα λαχανικά σε κομμάτια παρόμοιου μεγέθους.

Ανακατεύετε τα υγρά φαγητά ανά διαστήματα.

Ανακατεύετε πάντα το φαγητό πριν το σερβίρισμα.

Αφού απενεργοποιήσετε τον φούρνο, βγάλτε το φαγητό και αφήστε το να κátσει για μερικά λεπτά.

**Απόψυξη με μικροκύματα**

Τοποθετήστε το κατεψυγμένο φαγητό χωρίς καμία συσκευασία σε ένα μικρό πιάτο τοποθετημένο ανάποδα με ένα σκευός από κάτω, ή σε μια σχάρα απόψυξης ή σε ένα πλαστικό κόσκινο έτσι ώστε το υγρό απόψυξης να μπορεί να τρέξει.

Κατόπιν αφαιρέστε τα αποψυγμένα κομμάτια.

Για να μαγειρέψετε φρούτα και λαχανικά χωρίς να τα αποψύξετε πρώτα, μπορείτε να χρησιμοποιήσετε υψηλότερη ισχύ μικροκυμάτων.

**Κατάλληλα μαγειρικά σκεύη και υλικά για μικροκύματα**

Για τα μικροκύματα χρησιμοποιείτε μόνο τα κατάλληλα μαγειρικά σκεύη και υλικά. Χρησιμοποιήστε τον ακόλουθο πίνακα για οδηγό.

Μαγειρικά σκεύη / Υλικά	Λειτουργία μικροκυμάτων		Συνδυαστική Λειτουργία Μικροκυμάτων π.χ. 
	Απόψυξη	Ζέσταμα, Μαγείρεμα	
Πυρίμαχο γυαλί και πορσελάνη χωρίς μεταλλικά εξαρτήματα, π.χ. γυαλί ανθεκτικό στη θερμότητα	✓	✓	✓
Μη πυρίμαχο γυαλί και πορσελάνη χωρίς διακόσμηση από ασήμι, χρυσό, πλατίνα ή άλλο μέταλλο	✓	✗	✗
Γυαλί και κεραμικό γυαλί από πυρίμαχο υλικό / υλικό ανθεκτικό στο ψύχος	✓	✓	✓
Κεραμικά και πήλινα χωρίς τμήματα χαλαζία ή μετάλλου και σμάλτα που περιέχουν μέταλλα	✓	✓	✗

Μαγειρικά σκεύη / Υλικά	Λειτουργία μικροκυμάτων		Συνδυαστική Λειτουργία Μικροκυμάτων  π.χ.
	Απόψυξη	Ζέσταμα, Μαγείρεμα	
Κεραμικά, πορσελάνη και πήλινα μαγειρικά σκεύη χωρίς επιστρωμένο κάτω μέρος ή με μικρές οπές, π.χ. στις λαβές	X	X	X
Ανθεκτικό στη θερμότητα πλαστικό έως 200 °C (να ελέγχετε πάντα τις προδιαγραφές του πλαστικού δοχείου πριν από τη χρήση)	✓	✓	X
Χαρτόνι, χαρτί	✓	X	X
Μεμβράνη	✓	X	X
Μεμβράνη μαγειρέματος με σφράγιση κατάλληλη για φούρνους μικροκυμάτων (να ελέγχετε πάντα τις προδιαγραφές της μεμβράνης πριν από τη χρήση)	✓	✓	X
Μαγειρικά σκεύη ψησίματος από μέταλλο, π.χ. εμαγιέ, χυτοσίδηρο	X	X	✓
Βαθιά ταψιά/φόρμες ψησίματος με επίστρωση μαύρου βερνικιού ή σιλικόνης (να ελέγχετε πάντα τις προδιαγραφές της φόρμας ψησίματος πριν από τη χρήση)	X	X	✓
Ταψί ψησίματος	X	X	X
Μεταλλική σχάρα	X	X	✓
Γυάλινο πιάτο μικροκυμάτων	✓	✓	X
Μαγειρικά σκεύη κατάλληλα για χρήση σε φούρνο μικροκυμάτων, π.χ. ταψί ροδίσματος	X	✓	X

### Απόψυξη με μικροκύματα

Τύπος φαγητού	Ισχύς (Watt)	Χρόνος (min)	Χρόνος αναμονής (min)
Μπριζόλα (0,2 kg)	100	5 - 7	5 - 10

Τύπος φαγητού	Ισχύς (Watt)	Χρόνος (min)	Χρόνος αναμονής (min)
Κιμάς (0,5 kg)	200	8 - 12	5 - 10
Κοτόπουλο (1 kg)	100	30 - 35	10 - 20
Στήθος κοτόπουλου (0,15 kg)	100	5 - 9	10 - 15
Κοτόπουλο μπουτί (0,15 kg)	100	5 - 9	10 - 15
Ψάρι Ολόκληρο (0,5 kg)	100	10 - 15	5 - 10
Ψάρι φιλέτο (0,5 kg)	100	12 - 15	5 - 10
Βούτυρο (0,25 kg)	100	4 - 6	5 - 10
Τριμμένο τυρί (0,2 kg)	100	2 - 4	10 - 15
Κέικ μαγιάς (1 τεμάχιο)	200	2 - 3	15 - 20
Cheesecake (1 τεμάχιο)	100	2 - 4	15 - 20
Απλό κέικ (π.χ. κέικ βανίλιας) (1 τεμάχιο)	200	2 - 4	15 - 20
Ψωμί (1 kg)	200	15 - 18	5 - 10
Ψωμί σε φέτες (0,2 kg)	200	3 - 5	5 - 10
Ψωμάκια (4 τεμάχια)	200	2 - 4	2 - 5
Φρούτα (0,25 kg)	100	5 - 10	10 - 15

### Ξαναζέσταμα

Τύπος φαγητού	Ισχύς (Watt)	Χρόνος (min)	Χρόνος αναμονής (min)
Παιδική τροφή σε βάζα (0,2 kg), ανακατέψτε και ελέγξτε τη θερμοκρασία	300	1 - 2	-
Βρεφικό γάλα (180 ml), τοποθετήστε κουτάλι στο μπουκάλι, ανακατέψτε και ελέγξτε τη θερμοκρασία	600	0:20 - 0:40	-
Έτοιμα φαγητά (0,5 kg)	600	6 - 9	2 - 5
Κατεψυγμένα έτοιμα φαγητά (0,5 kg)	400	10 - 15	2 - 5



Τύπος φαγητού	Ισχύς (Watt)	Χρόνος (min)	Χρόνος αναμονής (min)
Γάλα (200 ml)	1000	1 - 1:30	-
Νερό (200 ml)	1000	1:30 - 2	-
Σάλτσα (200 ml)	600	1 - 3	-
Σούπα (300 ml)	600	3 - 5	-

### Λιώσιμο

Τύπος φαγητού	Ισχύς (Watt)	Χρόνος (min)	Χρόνος αναμονής (min)
Σοκολάτα / Κουβερτούρα (0,15 kg)	300	2 - 4	-
Βούτυρο (0,1 kg)	400	0:30 - 1:30	-

### Μαγείρεμα με μικροκύματα

Μαγείρεμα

Τύπος φαγητού	Ισχύς (Watt)	Χρόνος (min)	Χρόνος αναμονής (min)
Ψάρι ολόκληρο (0,5 kg)	500	8 - 10	2 - 5
Ψάρι φιλέτο (0,5 kg)	400	4 - 7	2 - 5
Λαχανικά, φρέσκα (0,5 kg + 50 ml νερό)	600	5 - 15	-
Λαχανικά, κατεψυγμένα (0,5 kg + 50 ml νερό)	600	10 - 20	-
Πατάτες με τη φλούδα (0,5 kg)	600	7 - 10	-
Ρύζι (0,2 kg + 400 ml νερό)	600	15 - 18	-
Ποπ κορν	1000	1:30 - 3	-

### Συνδυαστική Λειτουργία Μικροκυμάτων

Χρησιμοποιήστε αυτή τη λειτουργία για να μαγειρέψετε φαγητό σε συντομότερο χρονικό διάστημα και για να ροδίσει.

Τύπος φαγητού	Λειτουργία	Ισχύς (Watt)	Θερμοκρασία (°C)	Χρόνος (min)	Θέση σχάρας	Σχόλια
Πατάτες Ωγκρατέν (1,1 kg)	Ψήσιμο στη σχάρα + ΜΙΚΡΟΚΥΜΑΤΑ	400	180 - 190	40 - 45	1	Γυρίστε το δοχείο μόλις περάσει ο μισός χρόνος μαγειρέματος. Χρόνος αναμονής: 2 - 5min.
Κέικ (0,7 kg)	Συμβατικό (άνω και κάτω θέρμανση) + ΜΙΚΡΟΚΥΜΑΤΑ	100	180 - 200	25 - 30	2	Γυρίστε το δοχείο μόλις περάσει ο μισός χρόνος μαγειρέματος. Χρόνος αναμονής: 5min.
Ψητό χοιρινό (1,5 kg)	Ψήσιμο με αντιστάσεις και αέρα + ΜΙΚΡΟΚΥΜΑΤΑ	200	180 - 190	85 - 90	1	Γυρίστε το κρέας ανάποδα μετά από 30 λεπτά μαγειρέματος. Χρόνος αναμονής: 2 - 5min.
Λαζάνια	Συμβατικό (άνω και κάτω θέρμανση) + ΜΙΚΡΟΚΥΜΑΤΑ	200 - 300	170 - 190	30 - 40	1	Γυρίστε το δοχείο μόλις περάσει ο μισός χρόνος μαγειρέματος. Χρόνος αναμονής: 2 - 5min.
Κοτόπουλο (1 kg)	Ψήσιμο στη σχάρα + ΜΙΚΡΟΚΥΜΑΤΑ	400	210 - 230	35 - 40	2	Γυρίστε το δοχείο μόλις περάσει ο μισός χρόνος μαγειρέματος. Χρόνος αναμονής: 2 - 5min.











### Συμβουλές για τα Μικροκύματα

Αποτελέσματα Μαγειρέματος/Απόψυξης	Πιθανή αιτία	Αντιμετώπιση
Το φαγητό είναι πολύ στεγνό.	Η ισχύς ήταν πολύ υψηλή. Ήταν μεγάλο το χρονικό διάστημα.	Την επόμενη φορά, επιλέξτε χαμηλότερη ισχύ μικροκυμάτων και περισσότερο χρόνο.
Το φαγητό δεν έχει αποψυχθεί, ζεσταθεί ή μαγειρευτεί μετά το τέλος του χρόνου μαγειρέματος.	Ήταν μικρό το χρονικό διάστημα.	Αυξήστε τον χρόνο. Μην αυξάνετε την ισχύ των μικροκυμάτων.

Αποτελέσματα Μαγειρέματος/Απόψυξης	Πιθανή αιτία	Αντιμετώπιση
Το φαγητό είναι πολύ ζεστό στην άκρη αλλά δεν είναι έτοιμο στη μέση.	Η ισχύς ήταν πολύ υψηλή.	Την επόμενη φορά, επιλέξτε χαμηλότερη ισχύ μικροκυμάτων και περισσότερο χρόνο.

### Πίνακας μαγειρέματος

Χρησιμοποιήστε την πρώτη θέση σχάρας.

Ποσότητα (kg)	Τύπος φαγητού	Λειτουργία	Θερμοκρασία (°C)	Χρόνος (min)
0.75 - 1	Χοιρ. Κότσι, (προβρ.)		200 - 220	90 - 120
1	Ψητό μοσχάρι		210 - 220	90 - 120
0,4 - 0,5 το καθένα	Κοτόπουλο, μισό		210 - 230	35 - 50
1.5 - 2	Πάπια		190 - 210	80 - 100
1 - 1.5	Ψάρι ολόκληρο		210 - 220	40 - 70
-	Γεμιστά λαχανικά		160 - 170	30 - 60
-	Αφράτο κέικ		140 - 150	35 - 50
-	Μπισκότα ζύμης κουρού		150 - 160	10 - 20
-	Πίτσα (λεπτή ζύμη) <sup>1)</sup>		200 - 230	15 - 25
-	Ψωμί (σίκαλης) <sup>1)</sup>		πρώτα: 230 μετά: 160 - 180	πρώτα: 20 μετά: 30 - 60

1) Προθερμάνετε τον φούρνο.

### Παραδείγματα μαγειρικών εφαρμογών για τις ρυθμίσεις ισχύος

Τα στοιχεία στον πίνακα είναι απλώς ενδεικτικά.

Ρύθμιση Ισχύος	Χρήση
<ul style="list-style-type: none"> <li>• 1.000 Watt</li> <li>• 900 Watt</li> <li>• 800 Watt</li> <li>• 700 Watt</li> </ul>	Ζέσταμα υγρών Σοτάρισμα στην αρχή της διαδικασίας μαγειρέματος Μαγείρεμα λαχανικών
<ul style="list-style-type: none"> <li>• 600 Watt</li> <li>• 500 Watt</li> </ul>	Απόψυξη και ζέσταμα κατεψυγμένων φαγητών Ζέσταμα φαγητών ενός πιάτου Σιγοβράσιμο βραστών Μαγείρεμα φαγητών με αυγά
<ul style="list-style-type: none"> <li>• 400 Watt</li> <li>• 300 Watt</li> </ul>	Συνέχιση μαγειρέματος φαγητών Μαγείρεμα ευαίσθητων φαγητών Ζέσταμα παιδικής τροφής Σιγοβράσιμο ρυζιού Ζέσταμα ευαίσθητων φαγητών Λιώσιμο τυριού, σοκολάτας, βουτύρου
<ul style="list-style-type: none"> <li>• 200 Watt</li> <li>• 100 Watt</li> </ul>	Απόψυξη κρέατος, ψαριού Απόψυξη τυριού, κρέμας, βουτύρου Απόψυξη φρούτων και κέικ Απόψυξη ψωμιού

## Πληροφορίες για ινστιτούτα δοκιμών

### Λειτουργία μικροκυμάτων

Δοκιμές σύμφωνα με το πρότυπο IEC 60705.

Τύπος φαγητού	Ισχύς (Watt)	Ποσότητα (kg)	Θέση σχάρας 1)	Χρόνος (min)	Σχόλια
Αφράτο κέικ	600	0.475	Κάτω	7 - 9	Μόλις περάσει ο μισός χρόνος μαγειρέματος, γυρίστε το σκεύος κατά 1/4.
Ρολό κιμάς	400	0.9	2	25 - 32	Μόλις περάσει ο μισός χρόνος μαγειρέματος, γυρίστε το σκεύος κατά 1/4.
Κρέμα Royale	500	1	Κάτω	18	-
Απόψυξη κρέατος	200	0.5	Κάτω	8 - 12	Μόλις περάσει ο μισός χρόνος, γυρίστε το κρέας από την άλλη πλευρά.

1) Χρησιμοποιήστε μεταλλική σχάρα εκτός αν υπάρχουν διαφορετικές οδηγίες.

**Συνδυαστική Λειτουργία Μικροκυμάτων**

Δοκιμές σύμφωνα με το πρότυπο IEC 60705.

Τύπος φαγητού	Λειτουργία	Ισχύς (Watt)	Θερμοκρασία (°C)	Θέση σχάρας 1)	Χρόνος (min)	Σχόλια
Κέικ (0,7 kg)	Θερμός Αέρας + Μικροκύματα	100	180	2	29 - 31	Μόλις περάσει ο μισός χρόνος μαγειρέματος, γυρίστε το σκεύος κατά 1/4.
Πατάτες Ωγκρατέν (1,1 kg)	Γκριλ + Μικροκύματα	400	160	1	40 - 45	Μόλις περάσει ο μισός χρόνος μαγειρέματος, γυρίστε το σκεύος κατά 1/4.
Κοτόπουλο (1,1 kg)	Γκριλ + Μικροκύματα	400	230	1	45 - 55	Τοποθετήστε το κρέας σε στρογγυλό γυάλινο δοχείο και γυρίστε το ανάποδα μετά από 20 λεπτά μαγειρέματος.

1) Χρησιμοποιήστε μεταλλική σχάρα εκτός αν υπάρχουν διαφορετικές οδηγίες.

**Φροντίδα και καθαρίσμα**

**⚠ ΠΡΟΕΙΔΟΠΟΙΗΣΗ!** Ανατρέξτε στα κεφάλαια σχετικά με την Ασφάλεια.

**Σημειώσεις για τον καθαρισμό**

	Καθαρίστε την πρόσοψη του φούρνου με ένα μαλακό πανί, ζεστό νερό και ένα ήπιο απορρυπαντικό.
	Χρησιμοποιήστε ένα διάλυμα καθαρισμού για να καθαρίσετε τις μεταλλικές επιφάνειες.
	Καθαρίστε τους λεκέδες με ένα ήπιο απορρυπαντικό.

**Προϊόντα Καθαρισμού**

 <p><b>Καθημερινή Χρήση</b></p>	<p>Καθαρίζετε το εσωτερικό του φούρνου μετά από κάθε χρήση. Η συσσώρευση λίπους ή άλλων υπολειμμάτων μπορεί να προκαλέσει πυρκαγιά. Καθαρίστε το πάνω μέρος του φούρνου προσεκτικά από υπολείμματα και λίπος.</p> <p>Μην αποθηκεύετε φαγητό στον φούρνο για περισσότερο από 20 λεπτά. Σκουπίζετε το εσωτερικό του φούρνου με ένα μαλακό πανί μετά από κάθε χρήση.</p>
--	---

 <p><b>Αξεσουάρ</b></p>	<p>Καθαρίζετε όλα τα αξεσουάρ μετά από κάθε χρήση και αφήνετέ τα να στεγνώσουν. Χρησιμοποιείτε ένα μαλακό πανί, χλιαρό νερό και ένα ήπιο απορρυπαντικό. Μην καθαρίζετε τα αξεσουάρ σε πλυντήριο πιάτων.</p> <p>Μην καθαρίζετε τα αντικολλητικά αξεσουάρ χρησιμοποιώντας ισχυρά καθαριστικά ή αιχμηρά αντικείμενα.</p>
--	---

### Αφαίρεση των στηριγμάτων σχαρών

Πριν από τη συντήρηση, βεβαιωθείτε ότι ο φούρνος είναι κρύος. Υπάρχει κίνδυνος εγκαυμάτων.

Για να καθαρίσετε τον φούρνο, αφαιρέστε τα στηρίγματα σχαρών.

1. Τραβήξτε προσεκτικά τα στηρίγματα προς τα πάνω και προς τα έξω από την μπροστινή τους ασφάλιση.

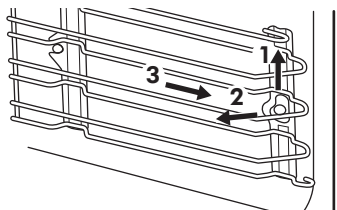

2. Τραβήξτε το μπροστινό τμήμα του στηρίγματος σχαρών για να το αποσπάσετε από το πλαϊνό τοίχωμα.
3. Τραβήξτε τα στηρίγματα ώστε να αφαιρεθούν από την πίσω ασφάλιση. Τοποθετήστε τα στηρίγματα σχαρών στη θέση τους, ακολουθώντας την παραπάνω διαδικασία με την αντίστροφη σειρά.

### Τρόπος αντικατάστασης: Λαμπτήρας

**⚠ ΠΡΟΕΙΔΟΠΟΙΗΣΗ!** Κίνδυνος ηλεκτροπληξίας. Ο λαμπτήρας μπορεί να είναι ζεστός.

Πιάνετε πάντα τον λαμπτήρα αλογόνου με ένα πανί, για να αποτρέψετε το κάψιμο υπολειμμάτων λίπους επάνω στον λαμπτήρα.

### Προτού αντικαταστήσετε τον λαμπτήρα:

Βήμα 1	Βήμα 2	Βήμα 3
Απενεργοποιήστε τον φούρνο. Περιμένετε να κρυώσει ο φούρνος.	Αποσυνδέστε τον φούρνο από το ρεύμα.	Τοποθετήστε ένα πανί στο κάτω μέρος του εσωτερικού του φούρνου.

## Αντιμετώπιση προβλημάτων

**⚠ ΠΡΟΕΙΔΟΠΟΙΗΣΗ!** Ανατρέξτε στα κεφάλαια σχετικά με την Ασφάλεια.

### Τι να κάνετε αν...

Πρόβλημα	Πιθανή αιτία	Αντιμετώπιση
Ο φούρνος δεν θερμαίνεται.	Ο φούρνος είναι απενεργοποιημένος.	Ενεργοποιήστε τον φούρνο.
Ο φούρνος δεν θερμαίνεται.	Δεν έχει ρυθμιστεί το ρολόι.	Ρυθμίστε το ρολόι.
Ο φούρνος δεν θερμαίνεται.	Δεν έχουν γίνει οι απαραίτητες ρυθμίσεις.	Βεβαιωθείτε ότι οι ρυθμίσεις είναι σωστές.
Ο φούρνος δεν θερμαίνεται.	Έχει τεθεί σε λειτουργία η αυτόματη απενεργοποίηση.	Ανατρέξτε στην ενότητα «Αυτόματη απενεργοποίηση».
Ο φούρνος δεν θερμαίνεται.	Είναι ενεργοποιημένο το Κλειδί ασφαλείας για Παιδιά.	Ανατρέξτε στην ενότητα «Χρήση του Κλειδώματος Ασφαλείας για Παιδιά».
Ο φούρνος δεν θερμαίνεται.	Έχει καεί η ασφάλεια.	Ελέγξτε αν η ασφάλεια είναι η αιτία της δυσλειτουργίας. Αν η ασφάλεια πέφτει επανειλημμένα, επικοινωνήστε με έναν πιστοποιημένο ηλεκτρολόγο.
Ο λαμπτήρας δεν λειτουργεί.	Ο λαμπτήρας είναι ελαττωματικός.	Αντικαταστήστε τον λαμπτήρα.
Υπάρχει επικάλυψη ατμών και σταγονιδίων στο φαγητό και το εσωτερικό του φούρνου.	Έχετε αφήσει το φαγητό μέσα στον φούρνο για πολύ μεγάλο χρονικό διάστημα.	Μην αφήνετε το φαγητό μέσα στον φούρνο για διάστημα άνω των 15 - 20 λεπτών μετά την ολοκλήρωση του ψησίματος.
Στην οθόνη εμφανίζεται η ένδειξη ---°C.	Θέλετε να επιλέξετε τη λειτουργία μικροκυμάτων αλλά η πόρτα είναι ανοιχτή ή η λειτουργία μικροκυμάτων είναι ρυθμισμένη σε 0 Watt.	Κλείστε την πόρτα αν είναι ακόμα ανοιχτή, πηγαίστε πίσω στη θέση απενεργοποίησης και επιλέξτε τη λειτουργία μικροκυμάτων ξανά.

Πρόβλημα	Πιθανή αιτία	Αντιμετώπιση
Η οθόνη εμφανίζει έναν κωδικό σφάλματος που δεν βρίσκεται σε αυτόν τον πίνακα.	Υπάρχει ηλεκτρική βλάβη.	<ul style="list-style-type: none"> <li>Απενεργοποιήστε τον φούρνο από τον γενικό διακόπτη του σπιτιού ή από τον διακόπτη ασφαλείας στον πίνακα ασφαλειών και κατόπιν ενεργοποιήστε τον ξανά.</li> <li>Αν στην οθόνη εμφανιστεί ξανά ο κωδικός σφάλματος, επικοινωνήστε με ένα Εξουσιοδοτημένο Κέντρο Σέρβις.</li> </ul>

### Δεδομένα Σέρβις

Εάν δεν μπορείτε να αντιμετωπίσετε το πρόβλημα μόνοι σας, επικοινωνήστε με ή το Εξουσιοδοτημένο Κέντρο Σέρβις.

Τα απαραίτητα στοιχεία για το κέντρο σέρβις βρίσκονται στην πινακίδα τεχνικών

χαρακτηριστικών. Η πινακίδα τεχνικών χαρακτηριστικών βρίσκεται στο μπροστινό πλαίσιο στο εσωτερικό του φούρνου. Μην αφαιρείτε την πινακίδα τεχνικών χαρακτηριστικών από το εσωτερικό του φούρνου.

#### Σας συνιστούμε να σημειώσετε τα σχετικά στοιχεία εδώ:

Μοντέλο (MOD.)	.....
Κωδικός προϊόντος (PNC)	.....
Αριθμός σειράς (S.N.)	.....

## Τεχνικά χαρακτηριστικά

### Τεχνικά χαρακτηριστικά

Διαστάσεις (εσωτερικές)	Πλάτος Ύψος Βάθος	480 mm 217 mm 411 mm
Ωφέλιμος όγκος	43 l	
Επιφάνεια ταψιού ψησίματος	1424 cm <sup>2</sup>	
Πάνω αντίσταση	1900 W	
Κάτω αντίσταση	1000 W	
Γκριλ	1900 W	



Κυκλική αντίσταση	1650 W
Συνολική κατανάλωση	3000 W
Τάση	220 - 240 V
Συχνότητα	50 Hz
Αριθμός λειτουργιών	10

## Περιβαλλοντικά θέματα

Ανακυκλώστε τα υλικά που φέρουν το σύμβολο . Τοποθετήστε τα υλικά συσκευασίας σε κατάλληλα δοχεία για ανακύκλωση. Συμβάλετε στην προστασία του περιβάλλοντος και της ανθρώπινης υγείας ανακυκλώνοντας τις άχρηστες ηλεκτρικές και ηλεκτρονικές συσκευές. Μην

απορρίπτετε με τα οικιακά απορρίμματα συσκευές που φέρουν το σύμβολο . Επιστρέψτε το προϊόν στην τοπική σας μονάδα ανακύκλωσης ή επικοινωνήστε με τη δημοτική αρχή.

## ΕΓΓΥΗΣΗ ΙΚΕΑ

### Για πόσο χρόνο ισχύει η εγγύηση ΙΚΕΑ;

Αυτή η εγγύηση ισχύει για 5 έτη από την αρχική ημερομηνία αγοράς της συσκευής σας στην ΙΚΕΑ. Ως αποδεικτικό αγοράς απαιτείται η αρχική απόδειξη πώλησης. Αν στο πλαίσιο της εγγύησης γίνουν εργασίες επισκευής, δεν παρατείνεται η χρονική διάρκεια της εγγύησης για τη συσκευή.

### Ποιος θα πραγματοποιήσει την επισκευή;

Ο πάροχος τεχνικής εξυπηρέτησης της ΙΚΕΑ θα μεριμνήσει για την επισκευή μέσω του εξουσιοδοτημένου δικτύου συνεργατών τεχνικής εξυπηρέτησης.

### Τι καλύπτεται από αυτή την εγγύηση;

Η εγγύηση καλύπτει προβλήματα της συσκευής, τα οποία έχουν προκληθεί από προβληματική κατασκευή ή αστοχίες υλικών από την ημερομηνία αγοράς από την ΙΚΕΑ. Αυτή η εγγύηση ισχύει μόνο για οικιακή χρήση της συσκευής. Οι εξαιρέσεις προσδιορίζονται στο τμήμα με τον τίτλο "Τι

δεν καλύπτεται από αυτήν την εγγύηση;" Κατά τη διάρκεια της εγγύησης, το κόστος για την αποκατάσταση του προβλήματος π.χ. επισκευές, ανταλλακτικά, εργατικά και μεταφορά θα καλύπτονται, με την προϋπόθεση ότι η πρόσβαση στη συσκευή δεν απαιτεί ειδικές δαπάνες και ότι το ελάττωμα σχετίζεται με προβληματική κατασκευή ή αστοχία υλικών που καλύπτονται από την εγγύηση. Υπό αυτές τις προϋποθέσεις εφαρμόζονται οι οδηγίες της ΕΕ (Αρ. 99/44/ΕΚ) και οι αντίστοιχες εθνικές διατάξεις. Τα εξαρτήματα που αντικαθιστώνται περιέρχονται στην ιδιοκτησία της ΙΚΕΑ

### Τι θα κάνει η ΙΚΕΑ για να διορθώσει το πρόβλημα;

Ο πάροχος τεχνικής εξυπηρέτησης της ΙΚΕΑ θα εξετάσει το προϊόν και θα αποφασίσει, κατά την αποκλειστική διακριτική του ευχέρεια, αν καλύπτεται από την παρούσα εγγύηση. Εφόσον αυτό κριθεί ότι καλύπτεται, ο πάροχος τεχνικής εξυπηρέτησης της ΙΚΕΑ ή ο

εξουσιοδοτημένος συνεργάτης τεχνικής εξυπηρέτησης, θα προβεί στη συνέχεια, κατά την αποκλειστική διακριτική του ευχέρεια, είτε στην επισκευή του προβληματικού προϊόντος, είτε στην αντικατάστασή του με άλλο ίδιο ή αντίστοιχο προϊόν.

### **Τι δεν καλύπτεται από αυτήν την εγγύηση:**

- Η φυσιολογική φθορά.
- Η εσκεμμένη ή από αμέλεια φθορά, η βλάβη που προκλήθηκε από τη μη τήρηση των οδηγιών χρήσης, από εσφαλμένη εγκατάσταση ή από σύνδεση σε εσφαλμένη ηλεκτρική τάση, η φθορά που προκαλείται από χημική ή ηλεκτροχημική αντίδραση, η σκουριά, η διάβρωση ή η φθορά από νερό, η οποία περιλαμβάνει ενδεικτικά την υπερβολική σκληρότητα νερού, η φθορά που προκαλείται από μη φυσιολογικές περιβαλλοντικές συνθήκες.
- Τα αναλώσιμα μεταξύ των οποίων οι μπαταρίες και οι λαμπτήρες.
- Τα μη λειτουργικά και τα διακοσμητικά μέρη τα οποία δεν επηρεάζουν την κανονική χρήση της συσκευής, καθώς και οι γρατσουνιές και οι τυχόν χρωματικές διαφορές.
- Η ακούσια φθορά που προκαλείται από ξένα αντικείμενα ή ουσίες και ο καθαρισμός ή η απόφραξη των φίλτρων, των συστημάτων αποστράγγισης ή των θηκών σαπουνιού.
- Η φθορά στα παρακάτω μέρη: υαλοκραμική επιφάνεια, βοηθητικά εξαρτήματα, καλάθια για μαχαιροπίρουνα και πιατικά, σωλήνες παροχής και αποστράγγισης, στοιχεία στεγανοποίησης, λαμπτήρες και καλύμματα λαμπτήρων, οθόνες, διακόπτες, κελύφη και τμήματα κελυφών. Από αυτές τις φθορές εξαιρούνται όσες αποδεικνύεται ότι έχουν προκληθεί από σφάλματα της παραγωγής.
- Οι περιπτώσεις όπου δε διαπιστώθηκε πρόβλημα κατά την επίσκεψη τεχνικού.
- Οι επισκευές που δεν πραγματοποιούνται από τους

διορισμένους μας παρόχους τεχνικής εξυπηρέτησης και/ή εξουσιοδοτημένο συνεργάτη τεχνικής εξυπηρέτησης ή στις οποίες δεν χρησιμοποιήθηκαν γνήσια ανταλλακτικά.

- Οι επισκευές που προκαλούνται από εγκατάσταση που είναι προβληματική ή δεν τηρεί τις προδιαγραφές.
- Η χρήση της συσκευής σε μη οικιακό περιβάλλον δηλ. η επαγγελματική χρήση
- Ζημιές λόγω μεταφοράς. Εάν ένας πελάτης μεταφέρει το προϊόν στο σπίτι του ή σε άλλη διεύθυνση, η IKEA δεν είναι υπεύθυνη για τυχόν ζημιές που θα προκληθούν κατά τη μεταφορά. Ωστόσο, εάν η IKEA μεταφέρει το προϊόν στη διεύθυνση παράδοσης του πελάτη, τότε τυχόν ζημιές που θα προκληθούν στο προϊόν κατά τη μεταφορά καλύπτονται από την παρούσα εγγύηση.
- Κόστος αρχικής εγκατάστασης της συσκευής IKEA. Ωστόσο, εάν ο παροχέας υπηρεσιών επισκευής της IKEA ή ο εξουσιοδοτημένος συνεργάτης υπηρεσιών επισκευής επισκευάσει ή αντικαταστήσει τη συσκευή βάσει των όρων της παρούσας εγγύησης, ο παροχέας υπηρεσιών επισκευής ή ο εξουσιοδοτημένος συνεργάτης υπηρεσιών επισκευής θα εγκαταστήσει ξανά την επισκευασμένη συσκευή ή θα εγκαταστήσει τη συσκευή αντικατάστασης, εάν απαιτείται.

Αυτός ο περιορισμός δεν ισχύει σε περίπτωση εργασιών, χωρίς τεχνικό πρόβλημα, από εξουσιοδοτημένο ειδικό, ο οποίος χρησιμοποιεί δικά μας γνήσια ανταλλακτικά για να προσαρμόσει τη συσκευή στις τεχνικές προδιαγραφές ασφάλειας άλλης χώρας της ΕΕ.

### **Πώς ισχύει η εθνική νομοθεσία**

Η εγγύηση της IKEA σας παραχωρεί ιδιαίτερα νομικά δικαιώματα, τα οποία καλύπτουν ή υπερκαλύπτουν όλες τις εθνικές νομικές απαιτήσεις που ενδεχομένως να διαφοροποιούνται από χώρα σε χώρα.

### **Πεδίο ισχύος**

Για συσκευές που αγοράστηκαν σε μία χώρα της ΕΕ και μεταφέρθηκαν σε άλλη χώρα της ΕΕ, οι υπηρεσίες θα παρέχονται στο πλαίσιο των όρων εγγύησης που ισχύουν στη νέα χώρα. Η υποχρέωση για εκτέλεση υπηρεσιών στο πλαίσιο της εγγύησης υφίσταται μόνο εφόσον:

- η συσκευή τηρεί και έχει εγκατασταθεί σύμφωνα με τις τεχνικές προδιαγραφές της χώρας στην οποία υποβάλλεται η αξίωση εγγύησης,
- η συσκευή τηρεί και έχει εγκατασταθεί σύμφωνα με τις Οδηγίες Συναρμολόγησης και τις Πληροφορίες Ασφαλείας του Εγχειριδίου Χρήστη.

### **Αποκλειστική υπηρεσία εξυπηρέτησης μετά την πώληση για συσκευές IKEA:**

Μη διστάσετε να επικοινωνήσετε με την υπηρεσία εξυπηρέτησης μετά την πώληση της IKEA για:

1. να υποβάλλετε αξίωση στο πλαίσιο αυτής της εγγύησης,
2. να ζητήσετε διευκρινίσεις για την εγκατάσταση της συσκευής IKEA στο έπιπλο κουζίνας IKEA. Η τεχνική εξυπηρέτηση δε θα παράσχει διευκρινίσεις σχετικά με:
  - τη συνολική εγκατάσταση της κουζίνας της IKEA,
  - τις συνδέσεις στις παροχές ενέργειας: ηλεκτρικού ρεύματος (εφόσον η συσκευή παρέχεται χωρίς ρευματολήπτη και καλώδιο), νερού και αερίου καθώς αυτές πρέπει να εκτελούνται από εξουσιοδοτημένο τεχνικό προσωπικό.
3. να ζητήσετε διευκρινίσεις για το εγχειρίδιο χρήστη και για τις προδιαγραφές της συσκευής της IKEA.

Για να εξασφαλιστεί ότι σας παρέχουμε την καλύτερη δυνατή υποστήριξη, παρακαλούμε διαβάστε προσεκτικά τις Οδηγίες Συναρμολόγησης και/ή την ενότητα του Εγχειριδίου Χρήστη του παρόντος φυλλαδίου προτού επικοινωνήσετε μαζί μας.

**Πώς να επικοινωνήσετε μαζί μας αν χρειαστείτε τις υπηρεσίες μας**



Ανατρέξτε στην τελευταία σελίδα του παρόντος εγχειριδίου για μια πλήρη λίστα των επιλεγμένων παροχών υπηρεσιών της IKEA και των σχετικών τηλεφωνικών αριθμών σε κάθε χώρα.

- i** Προκειμένου να σας προσφέρουμε γρήγορη εξυπηρέτηση, συνιστούμε να χρησιμοποιείτε τους αριθμούς τηλεφώνου που αναγράφονται στο τέλος του παρόντος εγχειριδίου. Πάντα να ανατρέχετε στους αριθμούς που αναγράφονται στο φυλλάδιο της εκάστοτε συσκευής για την οποία χρειάζεστε βοήθεια. Προτού μας καλέσετε, φροντίστε να έχετε πρόχειρο τον αριθμό προϊόντος IKEA (κωδικός 8 ψηφίων) και τον Αριθμό Σειράς (κωδικός 8 ψηφίων που βρίσκεται στην πινακίδα τεχνικών χαρακτηριστικών) της συσκευής για την οποία θέλετε βοήθεια.

- i** **ΦΥΛΑΞΤΕ ΤΗΝ ΑΠΟΔΕΙΞΗ ΠΩΛΗΣΗΣ!** Αποτελεί τη δική σας απόδειξη αγοράς και είναι απαραίτητη για να ισχύσει η εγγύηση. Μην ξεχνάτε ότι η απόδειξη αναφέρει επίσης το όνομα και τον αριθμό είδους IKEA (8-ψήφιος κωδικός) για κάθε μία από τις συσκευές που αγοράσατε.

### **Χρειάζεστε περισσότερη βοήθεια;**

Για επιπλέον ερωτήσεις που δεν αφορούν την εξυπηρέτηση μετά την πώληση, επικοινωνήστε με το τηλεφωνικό κέντρο του πλησιέστερου καταστήματος IKEA. Συνιστάται να διαβάσετε προσεκτικά το εγχειρίδιο της συσκευής πριν επικοινωνήσετε μαζί μας.

## Inhoudsopgave

Veiligheidsinformatie	36	Gebruik van de accessoires	50
Veiligheidsvoorschriften	39	Extra functies	51
Montage	42	Aanwijzingen en tips	52
Beschrijving van het product	43	Onderhoud en reiniging	59
Bedieningspaneel	44	Probleemoplossing	61
Voordat u het apparaat voor de eerste keer gebruikt	44	Technische gegevens	62
Dagelijks gebruik	45	Milieubescherming	63
Klokfuncties	48	IKEA GARANTIE	63

Wijzigingen voorbehouden.

## Veiligheidsinformatie

Lees zorgvuldig de meegeleverde instructies voor installatie en gebruik van het apparaat. De fabrikant is niet verantwoordelijk voor letsel en schade veroorzaakt door een foutieve installatie. Bewaar de instructies van het apparaat voor toekomstig gebruik.

## De veiligheid van kinderen en kwetsbare personen

- Dit apparaat kan worden gebruikt door kinderen van 8 jaar en ouder en door mensen met een beperkt lichamelijk, zintuiglijk of verstandelijk vermogen of een gebrek aan ervaring en kennis, indien zij onder toezicht staan of instructies hebben gekregen over het veilig gebruiken van het apparaat en indien zij de gevaren begrijpen. Kinderen jonger dan 8 jaar en personen met zware en complexe beperkingen dienen altijd uit de buurt van het apparaat te worden gehouden, tenzij ze voortdurend onder toezicht staan.
- Houd toezicht op kinderen om te voorkomen dat zij met het apparaat gaan spelen..
- Houd alle verpakking uit de buurt van kinderen en gooi het op passende wijze weg.

- **WAARSCHUWING:** Het apparaat en de toegankelijke onderdelen ervan worden heet tijdens het gebruik. Houd kinderen en huisdieren uit de buurt van het apparaat tijdens het gebruik en bij het afkoelen.
- Als het apparaat is voorzien van een kinderslot, dient dit te worden geactiveerd.
- Kinderen mogen zonder toezicht geen reinigings- en onderhoudswerkzaamheden aan het apparaat uitvoeren.

## **Algemene veiligheid**

- Alleen een erkende installatietechnicus kan dit apparaat installeren en de kabel vervangen.
- **WAARSCHUWING:** Het apparaat en de toegankelijke onderdelen ervan worden heet tijdens het gebruik. U dient te voorkomen de verwarmingselementen aan te raken.
- Gebruik altijd ovenhandschoenen om accessoires of ovenschalen te verwijderen of erin te plaatsen.
- Zet de stroomtoevoer uit alvorens onderhoud te plegen.
- **WAARSCHUWING:** Zorg ervoor dat het apparaat is uitgeschakeld voordat u de lamp vervangt om elektrische schokken te voorkomen.
- Gebruik het apparaat niet voordat je het in de ingebouwde constructie installeert.
- Gebruik geen stoomreiniger om het apparaat schoon te maken.
- Gebruik nooit agressieve reinigingsmiddelen of scherpe metalen schrapers om de glazen deur schoon te maken. Deze kunnen krassen veroorzaken op het oppervlak, waardoor het glas zou kunnen breken.
- Als het netsnoer beschadigd is, moet de fabrikant, een erkend servicecentrum of een gekwalificeerde persoon deze vervangen teneinde gevaarlijke situaties met elektriciteit te voorkomen.

- Schakel het apparaat niet in als het leeg is. Metalen onderdelen in de ruimte kunnen elektrische vonken veroorzaken.
- Om de inschuifrails te verwijderen trek eerst de voorkant van de inschuifrail en dan de achterkant uit de zijwanden. Plaats de inschuifrails in omgekeerde volgorde.
- Als de deur of deurafdichtingen beschadigd zijn, mag het apparaat niet worden gebruikt totdat het is gerepareerd door een bekwame installatietechnicus.
- Alleen een erkende installatietechnicus kan service- of reparatiewerkzaamheden uitvoeren waarbij een afdekking wordt verwijderd die bescherming biedt tegen blootstelling aan magnetronenergie.
- Warm geen vloeistoffen en ander voedsel in afgesloten verpakkingen op. Ze kunnen exploderen.
- Tijdens bereiding in de magnetron zijn geen metalen voedselbakjes en drinkbekers toegestaan. Deze vereiste is niet van toepassing als de fabrikant heeft aangegeven dat het formaat en de vorm van het metalen voorwerp geschikt is voor bereiding in de magnetron.
- Gebruik alleen voorwerpen die geschikt zijn voor gebruik in de magnetron.
- Houd bij het opwarmen van voedsel in plastic of papieren verpakkingen het apparaat in de gaten, vanwege de mogelijkheid tot zelfontbranding.
- Het apparaat is bedoeld voor het opwarmen van voedsel en dranken. Het drogen van voedsel of kleding en het opwarmen van warmhoudkussentjes, slippers, sponzen, vochtige doeken enzovoort kunnen leiden tot letsel, vonkontsteking of brand.
- Als rook wordt uitgestoten, schakelt u het apparaat uit of trekt u de stekker uit het stopcontact en houdt u de deur gesloten om vlammen te kunnen doven.

- Het opwarmen van dranken in de magnetron kan tot kookvertraging leiden. Wees voorzichtig bij het hanteren van de verpakking.
- De inhoud van zuigflesjes en babyvoedingspotjes moet worden geroerd of geschud en de temperatuur vóór het gebruik worden gecontroleerd om brandwonden te voorkomen.
- Eieren in hun schaal en hele hardgekookte eieren mogen niet in het apparaat worden opgewarmd omdat ze kunnen exploderen, zelfs nadat de opwarming in de magnetron is beëindigd.
- Het apparaat moet regelmatig worden gereinigd en alle voedselresten moeten worden verwijderd.
- Als het apparaat niet in een schone toestand wordt onderhouden, kan dit leiden tot een verslechtering van het oppervlak. Dit kan de levensduur van het apparaat negatief beïnvloeden en mogelijk een gevaarlijke situatie opleveren.

## Veiligheidsvoorschriften

### Installatie



**WAARSCHUWING!** Alleen een erkende installatietechnicus mag het apparaat installeren.

- Verwijder alle verpakkingsmaterialen.
- Installeer en gebruik geen beschadigd apparaat.
- Volg de installatie-instructies die zijn meegeleverd met het apparaat.
- Pas altijd op bij verplaatsing van het apparaat, want het is zwaar. Gebruik altijd veiligheidshandschoenen en gesloten schoeisel.
- Trek het apparaat nooit aan de handgreep van zijn plaats.
- Installeer het apparaat op een veilige en geschikte plaats die aan alle installatie-eisen voldoet.
- Houd de minimumafstand naar andere apparaten en units in acht.

- Controleer voordat u het apparaat monteert of de ovendeur onbelemmerd open is.

Minimumhoogte kast (Minimumhoogte kast onder werkblad)	444 (460) mm
Kastbreedte	560 mm
Kastdiepte	550 (550) mm
Hoogte van de voorkant van het apparaat	455 mm
Hoogte van de achterkant van het apparaat	440 mm
Breedte van de voorkant van het apparaat	595 mm

Breedte van de achterkant van het apparaat	559 mm
Diepte van het apparaat	567 mm
Ingebouwde diepte van het apparaat	546 mm
Diepte met open deur	882 mm
Minimumgrootte ventilatieopening. Opening geplaatst aan de onderkant van de achterzijde	560x20 mm
Lengte netvoedingskabel. Kabel wordt in de rechterhoek van de achterzijde geplaatst	1500 mm
Bevestigingsschroeven	3.5x25 mm

**Elektrische aansluiting**

 **WAARSCHUWING!** Gevaar voor brand en elektrische schokken.

- Alle elektrische aansluitingen moeten door een gediplomeerd elektromonteur worden gemaakt.
- Dit apparaat moet worden aangesloten op een geaard stopcontact.
- Zorg ervoor dat de parameters op het vermogensplaatje overeenkomen met elektrische vermogen van de netstroom.
- Gebruik altijd een juist geïnstalleerd schokbestendig stopcontact.
- Gebruik geen adapters met meerdere stekkers en verlengkabels.
- Zorg dat u de netstekker en het netsnoer niet beschadigt. Indien de voedingskabel moet worden vervangen, dan moet dit gebeuren door onze Klantenservice.
- Laat de stroomkabel niet in aanraking komen met de deur van het apparaat of

de niche onder het apparaat, met name niet als deze werkt of als de deur heet is.

- De schokbescherming van delen onder stroom en geïsoleerde delen moet op zo'n manier worden bevestigd dat het niet zonder gereedschap kan worden verplaatst.
- Steek de stekker pas in het stopcontact als de installatie is voltooid. Zorg ervoor dat het netsnoer na installatie bereikbaar is.
- Als het stopcontact los zit, mag u de stekker niet in het stopcontact steken.
- Trek niet aan het netsnoer om het apparaat los te koppelen. Trek altijd aan de stekker.
- Gebruik enkel correcte isolatievoorzieningen: stroomonderbrekers, zekeringen (schroefzekeringen moeten uit de houder worden verwijderd), aardlekschakelaars en contactgevers.
- De elektrische installatie moet voorzien zijn van een isolatieapparaat waarmee u het apparaat met alle polen van het stroomnet kunt loskoppelen. Het isolatieapparaat moet een contactopening hebben van minimaal 3 mm.

**Gebruik**

 **WAARSCHUWING!** Gevaar voor letsel, brandwonden, elektrische schokken of een explosie.

- De specificatie van dit apparaat niet wijzigen.
- Zorg ervoor dat de ventilatieopeningen niet geblokkeerd worden.
- Laat het apparaat tijdens de werking niet onbeheerd achter.
- Schakel het apparaat na elk gebruik uit.
- Wees voorzichtig met het openen van de deur van het apparaat wanneer het apparaat in werking is. Er kan hete lucht vrijkomen.
- Gebruik het apparaat niet met natte handen of als het contact maakt met water.
- Oefen geen druk uit op de open deur.



- Gebruik het apparaat niet als werkblad of als opslagoppervlak.
- Open de deur van het apparaat voorzichtig. Het gebruik van ingrediënten met alcohol kan een mengsel van alcohol en lucht veroorzaken.
- Laat geen vonken of open vlammen in contact met het apparaat komen wanneer u de deur opent.
- Plaats geen ontvlambare producten of artikelen die vochtig zijn met ontvlambare producten in, bij of op het apparaat.
- Gebruik de magnetronfunctie niet om de oven voor te verwarmen.

**⚠ WAARSCHUWING!** Risico op schade aan het apparaat.

- Om schade of verkleuring van het email te voorkomen:
  - leg geen aluminiumfolie op de bodem van de ruimte in het apparaat.
  - plaats geen water direct in het hete apparaat.
  - bewaar geen vochtige gerechten en voedsel in het apparaat nadat u klaar bent met koken.
  - wees voorzichtig bij het verwijderen of bevestigen van accessoires.
- Verkleuring van het email of roestvrij staal is niet van invloed op de werking van het apparaat.
- Gebruik een diepe pan voor vochtige taarten. Vruchtensappen veroorzaken vlekken die permanent kunnen zijn.
- Kook altijd met de deur van het apparaat gesloten.
- Als het apparaat achter een meubelpaneel gemonteerd is (bijv. een deur), zorg er dan voor dat de deur nooit gesloten is als het apparaat in werking is. Warmte en vocht kunnen achter een gesloten meubelpaneel ophopen en schade aan het apparaat, de behuizing of de vloer veroorzaken. Sluit het meubelpaneel niet tot het apparaat compleet is afgekoeld na gebruik.

## Reiniging en onderhoud

**⚠ WAARSCHUWING!** Gevaar voor letsel, brand en schade aan het apparaat.

- Schakel het apparaat uit en trek de stekker uit het stopcontact voordat u onderhoudshandelingen verricht.
- Zorg ervoor dat het apparaat is afgekoeld. De glazen panelen kunnen breken.
- Vervang direct de glazen deurpanelen als deze beschadigd zijn. Neem contact op met een erkend servicecentrum.
- Zorg ervoor dat de ovenruimte en de deur na elk gebruik worden afgeveegd. Stoom geproduceerd tijdens de werking van het apparaat condenseert op de wanden en kan roest veroorzaken.
- Reinig het apparaat regelmatig om te voorkomen dat het materiaal van het oppervlak achteruitgaat.
- Vet en voedsel dat in het apparaat achterblijft, kan brand en elektrische vonken veroorzaken wanneer de magnetronfunctie werkt.
- Raadpleeg als u een ovenspray gebruikt eerst de aanwijzingen op de verpakking.
- Verwijder de knoppen niet van het apparaat.

## Hanteren van glaswerk

Als u uw glaswerk niet met passende zorg behandelt, kan dit leiden tot breuken, afsplintering, barsten of aanzienlijke krassen:

- Mors geen koud water of andere vloeistoffen op het glaswerk omdat een plotselinge daling van de temperatuur ertoe kan leiden dat het glas onmiddellijk breekt. Stukjes gebroken glas kunnen zeer scherp zijn en moeilijk te vinden.
- Plaats heet glaswerk niet op een nat of koel oppervlak, direct op het aanrecht of een metalen oppervlak of in de gootsteen of hanteer heet glaswerk niet met een vochtige doek.

- Gebruik of repareer geen glaswerk dat is afgesplinterd, gebarsten of zwaar bekrast.
- Laat heet glaswerk niet op of tegen een hard voorwerp stoten en sla er niet met keukengerei tegen.
- Verwarm leeg of bijna leeg glaswerk niet in de magnetron, of oververhit olie of boter niet in de magnetron (neem de minimale kooktijd in acht).

Laat heet glaswerk afkoelen op een koelrek, pannenlap of droge doek. Zorg ervoor dat het glaswerk genoeg is afgekoeld voordat het wordt gewassen of in de koelkast of diepvries wordt gezet.

Vermijd het hanteren van heet glaswerk (waaronder items met silicone grijpvlakken) zonder droge pannenlappen.

Vermijd misbruik van de magnetron (bijv. de oven aanzetten zonder iets erin te zetten of met een zeer kleine belasting).

### Binnenverlichting

 **WAARSCHUWING!** Gevaar voor elektrische schokken.

- Met betrekking tot de lamp(en) in dit product en reservelampen die afzonderlijk worden verkocht: Deze lampen zijn bedoeld om bestand te zijn tegen extreme fysieke omstandigheden in huishoudelijke apparaten, zoals temperatuur, trillingen, vochtigheid, of zijn bedoeld om informatie te geven over

de operationele status van het apparaat. Ze zijn niet bedoeld voor gebruik in andere toepassingen en zijn niet geschikt voor verlichting in huishoudelijke ruimten.

- Dit product bevat een lichtbron van energie-efficiëntieklasse G.
- Gebruik alleen lampjes met dezelfde specificaties.

### Service

- Neem contact op met de erkende servicedienst voor reparatie van het apparaat.
- Gebruik uitsluitend originele reserveonderdelen.

### Verwijdering

 **WAARSCHUWING!** Gevaar voor letsel of verstikking.

- Haal de stekker uit het stopcontact.
- Snijd het netsnoer vlak bij het apparaat af en gooi het weg.
- Verwijder de deurgreep om te voorkomen dat kinderen en huisdieren opgesloten raken in het apparaat.
- **Verpakkingsmateriaal:** Het verpakkingsmateriaal is recyclebaar. Kunststofonderdelen worden aangeduid met internationale afkortingen, zoals PE, PS, enz. Gooi het verpakkingsmateriaal weg in de daarvoor bestemde containers van uw vuilnisophaaldienst.

## Montage

 **WAARSCHUWING!** Raadpleeg de hoofdstukken Veiligheid.

### Assemblage

 Raadpleeg de montage-instructies voor de installatie.

### Elektrische installatie

 **WAARSCHUWING!** De elektrische installatie mag uitsluitend worden uitgevoerd door een gekwalificeerd persoon.

**i** De fabrikant is niet verantwoordelijk indien u deze veiligheidsmaatregelen uit hoofdstuk 'Veiligheidsinformatie' niet opvolgt.

Deze oven wordt geleverd met een netsnoer.

**Kabel**

Kabeltypes die van toepassing zijn op de installatie of vervanging:

H07 RN-F, H05 RN-F, H05 RRF, H05 VV-F, H05 V2V2-F (T90), H05 BB-F

Voor het deel van de kabel raadpleegt u het totale vermogen op het typeplaatje. U kunt ook de tabel raadplegen:

Totaal vermogen (W)	Deel van de kabel (mm <sup>2</sup> )
maximaal 1380	3 x 0.75
maximaal 2300	3 x 1
maximaal 3680	3 x 1.5

De aardekabel (groene/gele kabel) moet 2 cm langer zijn dan de fase- en neutrale kabels (blauwe en bruine kabels).

**Beschrijving van het product**

**Algemeen overzicht**

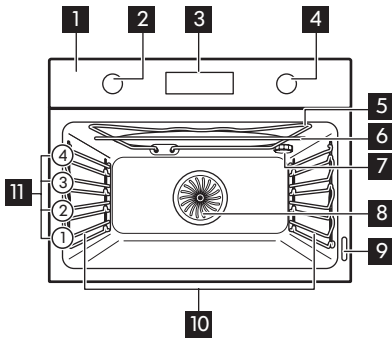

- 1** Bedieningspaneel
- 2** Knop voor verwarmingsfuncties
- 3** Scherm
- 4** Bedieningsknop
- 5** Verwarmingselement
- 6** Magnetrongenerator
- 7** Lampje
- 8** Ventilator
- 9** Typeplaatje
- 10** Verwijderbare inschuifrail
- 11** Roosterhoogtes



**Accessoires**

- **Bakrooster** x 1  
Voor kookgerei, bak- en braadvormen.
- **Bakplaat** x 1  
Voor gebak en koekjes.

- **Glazen bodemplaat van de magnetron** x 1  
Voor ondersteuning van de magnetronstand.

## Bedieningspaneel

### Toetsen

Sensorveld / Knop	Functie	Beschrijving
	OPTIES	Instellen van de klokfuncties, magnetronvermogen. Controleren van de oventemperatuur. Uitsluitend als een verwarmingsfunctie in werking is.
	START + 30 sec.	Een verwarmingsfunctie starten. Indrukken om de duur van de magnetronfunctie met 30 seconden te verlengen.
	OK	Bevestigen.

### Display

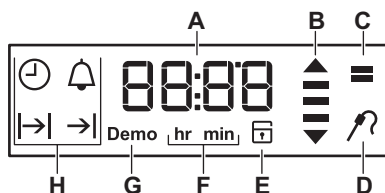

- A. Timer / Temperatuur / Magnetronvermogen
- B. Opwarmen en restwarmte-indicatie
- C. Magnetronstand
- D. Vleesthermometer (alleen geselecteerde modellen)
- E. Deurslot (alleen geselecteerde modellen)
- F. Uren/minuten
- G. Demomodus (alleen geselecteerde modellen)
- H. Klokfuncties

## Voordat u het apparaat voor de eerste keer gebruikt

 **WAARSCHUWING!** Raadpleeg de hoofdstukken Veiligheid.

 Raadpleeg voor het instellen van de dagtijd het hoofdstuk "Klokfuncties".

### Eerste reiniging

Verwijder all accessoires en verwijderbare inschuifrails uit de oven.

 Zie het hoofdstuk 'Onderhoud en reiniging'.

Reinig de oven en accessoires voor het eerste gebruik.

Zet de accessoires en verwijderbare inschuifrails terug in de beginstand.

### Voorverwarmen

Verwarm voor het eerste gebruik de oven voor met alleen de roosters en bakplaten. De glazen bodemplaat van de magnetron dient verwijderd te worden.

1. Stel de functie  en de maximumtemperatuur in.
2. Laat het apparaat een uur werken.

- 3. Stel de functie  en stel de maximumtemperatuur in.
- 4. Laat de oven 15 minuten werken.
- 5. Zet de oven uit en laat deze afkoelen. Accessoires kunnen heter worden dan normaal. De oven kan een vreemde geur en rook afgeven. Zorg dat er voldoende luchtcirculatie in de ruimte is.

**Gebruik van het mechanische kinderslot**

Het kinderslot is geïnstalleerd op de oven. Het zit rechts op de oven onder het bedieningspaneel.

Openen van de ovendeur met het kinderslot:

- 1. Trek aan de kinderslothendel en houd deze vast zoals getoond in de afbeelding.

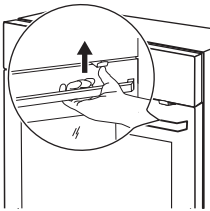

- 2. Open de deur. Sluit de ovendeur zonder aan het kinderslot te trekken. Om het kinderslot te verwijderen, opent u de ovendeur en verwijdert u het kinderslot met de torsiesleutel. De torsiesleutel zit in het zakje dat is meegeleverd bij de oven.

Draai de schroef terug in het gat nadat u het kinderslot heeft verwijderd.

 **WAARSCHUWING!** Zorg ervoor dat het bedieningspaneel niet wordt bekrast.

**Dagelijks gebruik**



 **WAARSCHUWING!** Raadpleeg de hoofdstukken Veiligheid.

**Verwarmingsfuncties**

Verwarmingsfunctie	Applicatie
 Uit-stand	De oven staat uit.

Verwarmingsfunctie	Applicatie
 Hete lucht koken	Om op 2 rekstanden te bakken en tegelijk voedsel te drogen. Stel de temperatuur 20 - 40 °C lager in dan voor Conventioneel (boven- en onderwarmte).

Verwarmingsfunctie	Applicatie
 Conventioneel (boven- en onderwarmte)	Voor het bakken en braden op een ovenniveau.
 Grillen	Voor het grillen van gerechten in middelgrote hoeveelheden in het midden van het rooster. Voor het maken van toast.
 Hetelucht + magnetron	Magnetroncombi - functie met MW-boost die de bereiding versnelt. Voor het bakken op een ovenniveau. Verwarm de oven niet voor.
 Boven- en onderwarmte + magnetron	Magnetroncombi - functie met MW-boost die de bereiding versnelt. Voor het bakken en braden op een ovenniveau. Verwarm de oven niet voor.
 Grill + magnetron	Magnetroncombi - functie met MW-boost die de bereiding versnelt. Om plat voedsel te grillen en brood te roosteren. Verwarm de oven niet voor.
 Magnetron	Magnetronfunctie (100 - 1000 W). Creëert de warmte direct in het eten. Voor het verwarmen van kant-en-klare maaltijden en drankjes, het ontdooien van vlees of fruit en het bereiden van groenten en vis. Verwarm de oven niet voor.

Verwarmingsfunctie	Applicatie
 Vloeistoffen	Magnetronfunctie op hoog vermogen (800 - 1000 W). Voor het verwarmen van dranken. Creëert de warmte direct in het eten. Verwarm de oven niet voor.
 Ontdooien	Magnetronfunctie op laag vermogen (100 - 200 W). Voor het ontdooien van vlees, vis, brood, fruit en groenten. Creëert de warmte direct in het eten. Verwarm de oven niet voor.
 Opwarmen	Magnetronfunctie op middelmatig vermogen (300 - 700 W). Voor verwarmen van bereide gerechten. Creëert de warmte direct in het eten. Verwarm de oven niet voor.

**⚠ Let op!** Gebruik de glazen bodemplaat van de magnetron alleen met de magnetronfunctie. Gebruik de glazen bodemplaat van de magnetron niet met de magnetroncombi-functie.

### Een verwarmingsfunctie instellen





1. Verwijder de glazen bodemplaat van de magnetron.
2. Draai aan de knop van de verwarmingsfuncties om een verwarmingsfunctie te selecteren.
3. Draai aan de regelknop om de temperatuur te kiezen. Druk op  30 om te bevestigen.

Het lampje gaat aan wanneer de oven in werking is.

4. Draai de knoppen naar de uitstand om de oven uit te zetten.

Draai de bedieningsknop om tijdens bereiding de temperatuur te wijzigen. Draai aan de verwarmingsfunctieknop om tijdens bereiding een verwarmingsfunctie te wijzigen en druk op  $\blacktriangleright_{4:30}$  om te bevestigen.

**De magnetronfunctie instellen**

1. Verwijder alle accessoires.
2. Plaats de glazen bodemplaat van de magnetron.
3. Draai aan de verwarmingsfunctieknop om een functie te selecteren:     
.

 **Let op!** Stel de oven nooit in werking als er zich geen voedsel in bevindt.

Druk op  $\blacktriangleright_{4:30}$  om te beginnen met de standaardinstellingen.

4. Blijf drukken op  om te schakelen tussen de instellingen voor: Duur en magnetronvermogen. Draai aan de regelknop om de waarde in te stellen en druk op **OK** om te bevestigen. U kunt ook drukken op  $\blacktriangleright_{4:30}$  om Duur in stappen van 30 seconden te wijzigen.



Als de ingestelde tijd voor Duur eindigt, klinkt het geluidssignaal weer en stopt de oven.

5. Draai de knop voor de verwarmingsfuncties naar de uit-stand om de oven uit te schakelen.

Als u de deur van de oven opent, stopt de oven. Om het opnieuw te laten starten sluit u de deur en drukt u op  $\blacktriangleright_{4:30}$ .

**De functie instellen:  
Combinatiemagnetron**

1. Verwijder de glazen bodemplaat van de magnetron.

2. Draai aan de knop voor de verwarmingsfuncties om de functie    te selecteren.

 **Let op!** Stel de oven nooit in werking als er zich geen voedsel in bevindt.

In het display verschijnt de standaardtemperatuur.

3. Druk op  $\blacktriangleright_{4:30}$  om te starten.
4. Druk opnieuw en opnieuw op  voor wijziging van: Duur, magnetronvermogen, temperatuur. Draai aan de bedieningsknop om de waarde in te stellen en druk op **OK** om te bevestigen. Ongeveer 5 graden voordat de ingestelde temperatuur is bereikt klinkt er een geluidssignaal. Als de ingestelde tijd eindigt, klinkt het geluidssignaal weer en stopt de oven.
5. Draai de knop voor de verwarmingsfuncties naar de uit-stand. Wanneer u deze functie gebruikt met de ingestelde tijd van meer dan 7 minuten, kan het magnetronvermogen niet meer dan 600 W bedragen.





 De oven kan geluiden maken wanneer er gebruik wordt gemaakt van de functie: Combinatiemagnetron. Dit is normaal voor deze functie.

**Indicatielampje bij voorverwarmen**

Wanneer de ovenfunctie actief is, verschijnen de balkjes in het display  één voor één wanneer de temperatuur in de oven stijgt en verdwijnen ze wanneer de temperatuur daalt.

## Klokfuncties

Tabel met klokfuncties

Klokfunctie	Applicatie
 DAGTIJD	Met deze functie kunt u de dagtijd weergeven of veranderen. U kunt de dagtijd alleen wijzigen als de oven uitstaat.
 DUUR	Instellen hoe lang de oven in werking is. Gebruik dit alleen wanneer de verwarmingsfunctie is ingesteld.
 EINDE	Instellen als de oven uitstaat. Gebruik dit alleen wanneer de verwarmingsfunctie is ingesteld.
 VERTRAGINGS- TIJD	Combinatie van de functies DUUR en EINDE.
 KOOKWEKKER	Gebruik de kookwekker voor het instellen van een afteltijd. Deze functie heeft geen invloed op de werking van de oven. U kunt de KOOKWEKKER op elk gewenst moment instellen, ook als de oven uitstaat.
<b>00:00</b> TIMER MET OPTELFUNCTIE	Als u geen andere klokfunctie instelt, zal de TIMER MET OPTELFUNCTIE automatisch bijhouden hoe lang de oven werkt. Het aftellen begint onmiddellijk wanneer de oven begint met opwarmen. De timer met optelfunctie kan niet worden gebruikt met de functies: DUUR, EINDE.



### Instellen en wijzigen van de tijd

Wacht na de eerste aansluiting op het stopcontact totdat het display **hr** en "12:00" weergeeft. "12" knippert.





1. Draai de regelknop om de uren in te stellen.
2. Druk op  om te bevestigen en de minuten in te stellen.

Het display toont **min** en het ingestelde uur. "00" knippert.

3. Draai de regelknop om de huidige minuten in te stellen.
4. Druk op **OK** om te bevestigen of de ingestelde dagtijd zal na vijf seconden automatisch worden opgeslagen.

Op het display verschijnt de nieuwe tijd. Druk om de dagtijd te wijzigen herhaaldelijk op  tot het indicatielampje voor de dagtijd  knippert op het display.

### De DUUR van de functie instellen

1. Stel de verwarmingsfunctie in. Druk op  om te bevestigen.
2. Blijf op  drukken totdat  begint te knipperen.
3. Draai de regelknop om de minuten in te stellen en druk op  om te bevestigen. Draai de regelknop om de uren in te stellen en druk op **OK** om te bevestigen.

Wanneer de ingestelde tijdsduur eindigt, klinkt er gedurende 2 minuten een geluidssignaal en knipperen  in het display. De oven wordt automatisch uitgeschakeld.

4. Druk op een willekeurige knop of open de deur van de oven om het geluid te stoppen.
5. Draai de knoppen naar de uitstand. Deze functie is niet beschikbaar voor sommige ovenfuncties.



**De EINDE-functie instellen**

1. Stel de verwarmingsfunctie in. Druk op om te bevestigen.
2. Blijf op drukken totdat begint te knipperen.
3. Draai de regelknop om de uren in te stellen en druk op om te bevestigen. Draai de regelknop om de minuten in te stellen en druk op om te bevestigen.

Op de ingestelde eindtijd klinkt er gedurende 2 minuten een geluidssignaal en knipperen en de tijd in het display. De oven wordt automatisch uitgeschakeld

4. Druk op een willekeurige knop of open de deur van de oven om het geluid te stoppen.

Deze functie is niet beschikbaar voor sommige ovenfuncties.

**De functie TIJDVERTRAGING instellen**

1. Stel de verwarmingsfunctie in. Druk op om te bevestigen.
2. Blijf op drukken totdat begint te knipperen.
3. Draai de regelknop om de minuten voor de BEREIDINGSDUUR in te stellen en druk op om te bevestigen. Draai de regelknop om de uren voor de BEREIDINGSDUUR in te stellen en druk op om te bevestigen.

Op het display knippert .

4. Draai de regelknop om de uren voor de BEREIDINGSEINDE in te stellen en druk op om te bevestigen. Draai de regelknop om de minuten voor de BEREIDINGSEINDE in te stellen en druk op om te bevestigen. Het display toont en de ingestelde temperatuur.

De oven gaat later automatisch aan, werkt voor de ingestelde tijdsDUUR en stopt op de ingestelde EINDTIJD.

Op de ingestelde EINDtijd klinkt er gedurende 2 minuten een geluidssignaal en knipperen en de tijd in het display. De oven gaat uit.

5. Druk op een willekeurige knop of open de deur van de oven om het geluid te stoppen.
6. Draai de knoppen naar de uitstand. U kunt de verwarmingsfunctie en de temperatuur wijzigen nadat u de TIJDUITSTEL-functie heeft ingesteld.

Draai de knoppen naar de uit-posities om de TIJDUITSTEL-functie te beëindigen.

**De KOOKWEKKER instellen**

De kookwekker kan zowel worden ingesteld bij een ingeschakelde of uitgeschakelde oven.

1. Blijf op drukken totdat begint te knipperen.
2. Draai de regelknop om de seconden en daarna de minuten in te stellen.
  - Druk nogmaals op om de minuten in te stellen
  - Druk nog tweemaal op om de uren in te stellen
3. Druk op om te bevestigen.
4. De KOOKWEKKER start automatisch na vijf seconden. Na 90% van de ingestelde tijd klinkt er een geluidssignaal.
5. Wanneer de ingestelde tijd is verlopen, klinkt er gedurende 2 minuten een geluidssignaal. "00:00" en knipperen op het display. Druk op een willekeurige toets om het signaal uit te zetten.

**TIMER MET OPTELFUNCTIE**

Druk herhaaldelijk op tot het display de tijd toont zonder symbolen.

## Gebruik van de accessoires

**⚠ WAARSCHUWING!** Raadpleeg de hoofdstukken Veiligheid.

### De accessoires plaatsen

Gebruik uitsluitend geschikt kookgerei en materiaal.

**⚠ WAARSCHUWING!** Raadpleeg hoofdstuk 'Hints en tips', kookgerei en materiaal geschikt voor de magnetron.

Bakrooster:

Plaats het rooster tussen de geleidestangen van de roostersteun en zorg ervoor dat de pootjes omlaag staan.

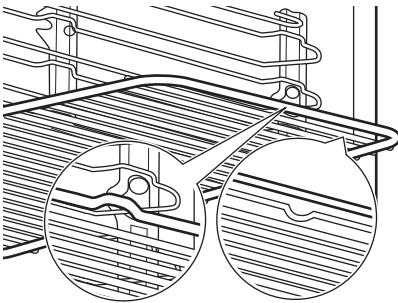

Bakplaat:

Schuif de bakplaat tussen de geleidestangen van de roostersteun.

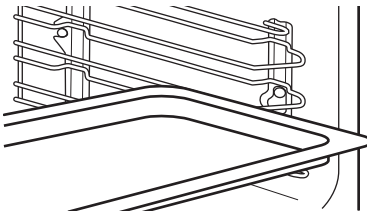

Bakrooster en bakplaatsamen:

Plaats bakplaat tussen de geleiders van de inschuifrails en het bakrooster op de geleiders erboven.

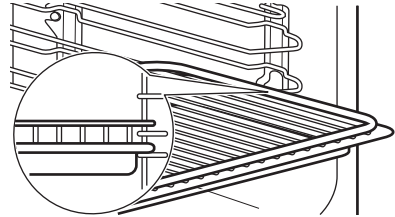

**i** Kleine inkepingen bovenaan verhogen de veiligheid. Deze inkepingen zorgen er ook voor dat ze niet omkantelen. De hoge rand rond het rooster voorkomt dat het kookgerei van het rooster afglijdt.

Magnetronglas onderste plaat:

**⚠ Let op!** Gebruik de glazen bodemplaat van de magnetron alleen met de magnetronfunctie. Verwijder het accessoire als u naar een andere functie schakelt, bijvoorbeeld magnetron grillen of grillen.

Plaats het accessoire op de bodem van de uitsparing. Plaats het voedsel op de glazen bodemplaat van de magnetron.

Gebruik altijd de glazen bodemplaat van de magnetron als de magnetronfunctie gebruikt wordt. Deze is nodig om voedsel of vloeistoffen te verwarmen.

**⚠ WAARSCHUWING!** De glazen bodemplaat kan heet worden als de oven in werking is.

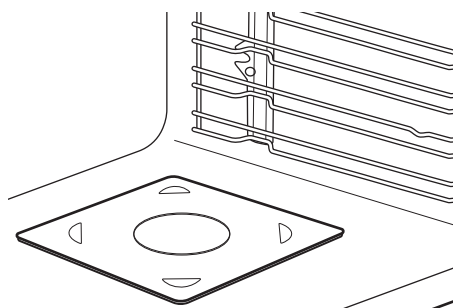

## Extra functies

### Gebruik van het Kinderslot

Als het kinderslot is ingeschakeld, kan de oven niet per ongeluk worden aangezet.

1. Zorg dat de knop voor de ovenfuncties in de uit-stand staat.
2. Druk 2 seconden lang  $\Delta_{+30}$  en OK tegelijkertijd in.

Er klinkt een geluidssignaal. SAFE en verschijnt op het display.

Herhaal stap 2 om het kinderslot uit te schakelen.

### Restwarmte-indicatie

Als u de oven uitschakelt, toont het display de restwarmte-indicator  $\equiv$  bij een oventemperatuur van boven de 40 °C. Draai de regelknop naar links of rechts om de oventemperatuur te controleren.

### Automatische uitschakeling

Omwille van veiligheidsredenen schakelt de oven na bepaalde tijd automatisch uit als er een verwarmingsfunctie in werking is en u de oventemperatuur niet wijzigt.

Temperatuur (°C)	Uitschakeltijd (u)
30 - 115	12.5

Temperatuur (°C)	Uitschakeltijd (u)
120 - 195	8.5
200 - 230	5.5

Druk na een automatische uitschakeling op een willekeurige knop om de oven opnieuw te activeren.

- i** De automatische uitschakeling werkt niet met de functies: licht, duur, einde.

### Koelventilator

Als de oven in werking is, wordt de koelventilator automatisch ingeschakeld om de oppervlakken van de oven koel te houden. Na het uitschakelen van de oven blijft de ventilatie doorgaan totdat de oven is afgekoeld.

### Veiligheidsthermostaat

Een onjuiste bediening van de oven of defecte componenten kunnen gevaarlijke oververhitting veroorzaken. Om dit te voorkomen is de oven voorzien van een veiligheidsthermostaat die de stroomtoevoer onderbreekt. Zodra de temperatuur is gedaald, wordt de oven automatisch weer ingeschakeld.

## Aanwijzingen en tips

 **WAARSCHUWING!** Raadpleeg de hoofdstukken Veiligheid.

### Kookadviezen

Gebruik de heteluchtfunctie om de oven het snelst voor te verwarmen.

Verwijder bij het voorverwarmen de draadroosters en bakblikken uit de ovenruimte om de snelste resultaten te bereiken.

De oven heeft vier inzetniveaus. Tel de inzetniveaus vanaf de bodem van de ovenruimte.

De oven heeft een speciaal systeem dat de lucht circuleert en voor doorlopende recycling van stoom zorgt. Dankzij dit systeem is het mogelijk om voedsel te bereiden in een atmosfeer met stoom en worden de gerechten zacht van binnen en knapperig van buiten. Bovendien worden de bereidingstijd en het energieverbruik tot een minimum beperkt.

Tijdens de bereiding kan vocht in de oven of op de glazen deurpanelen condenseren. Ga altijd iets terug staan van de oven als u de deur van de oven opent.

Maak de ovenruimte van de afgekoelde oven schoon met een zachte doek.

### Voor de bereiding van gebak

De ovendeur mag pas worden geopend als driekwart van de baktijd is verstreken.

Als u twee bakplaten tegelijkertijd gebruikt, dient u één niveau ertussen leeg te laten.

### Voor de bereiding van vlees en vis

Laat het vlees ongeveer 15 minuten rusten voordat u het aansnijdt, zodat het vleessap er niet uit stroomt.

Om te veel rook tijdens het braden in de oven te vermijden, kunt u een beetje water in de lekbak gieten. Om rook te vermijden, voegt u water toe wanneer het is opgedroogd.

### Bereidingstijden

De bereidingsduur is afhankelijk van het soort voedsel, de samenstelling en het volume.

Houd in eerste instantie het bereidingsproces in de gaten. Zoek bij het gebruik van dit apparaat de beste instellingen (temperatuur, bereidingsduur, etc.) voor uw kookgerei, recepten en hoeveelheden.

### Magnetronaanbevelingen

Plaats het voedsel op de glazen bodemplaat die zich onderin de magnetronruimte bevindt.

Draai het voedsel halverwege de ontdooi- en bereidingstijd om of roer het door.

Dek het voedsel voor bereiding en opwarming af.

Zet tijdens het verwarmen van dranken de lepel in de fles of het glas om de warmte beter te verdelen.

Plaats het voedsel in de oven zonder enig verpakkingsmateriaal. De verpakte kant-en-klaar-maaltijden kunnen alleen in de oven worden geplaatst als de verpakking magnetronbestendig is (raadpleeg de informatie op de verpakking).

### Bereiding met magnetron

Bereid voedsel afgedekt. Bereid voedsel slechts zonder het te bedekken als u een korst wilt behouden.

Zorg dat u de gerechten niet te lang kookt, door het vermogen en de tijd te hoog in te stellen. Het voedsel kan uitdrogen, aanbranden of brand veroorzaken.

Gebruik de oven niet om eieren in hun schaal en slakken met huisje te bereiden, omdat deze kunnen barsten. Prik het eigeel van gebakken eieren in voordat ze worden opgewarmd.

Prik voedsel met huid of schil diverse malen in met een vork voordat u het bereidt.

Snij groenten in stukjes van gelijke grootte.

Roer vloeibare gerechten zo nu en dan door.

Roer het voedsel voor het opdienen door.

Nadat u de oven uitschakelt, neemt u het voedsel uit en laat u het een aantal minuten staan.

**Ontdooien in de magnetron**

Plaats het bevroren, uitgepakte voedsel op een klein omgekeerd bord met een bakje

eronder of op een ontdooiwerk of plastic zeef, zodat de dooivloeistof kan weglopen.

Verwijder telkens de stukken die zijn ontdooid.

U kunt een hoger magnetronvermogen gebruiken om fruit en groenten te bereiden zonder ze eerst te ontdooien.

**Kookgerei en materialen geschikt voor de magnetron**

Gebruik in de magnetron alleen kookgerei en materiaal dat hiervoor bestemd is. Gebruik onderstaande tabel als referentie.

Materiaal van de pannen	Magnetronfunctie		Combimagnetronfunctie bijv. 
	Ontdooien	Verwarmen, Meer	
Ovenbestendig glas en porselein zonder metalen onderdelen, bijv. hittebestendig glas	✓	✓	✓
Niet-ovenbestendig glas en porselein onder zilveren, gouden, platina of metalen laag/versieringen	✓	X	X
Glas en glaskeramiek van ovenbestendig / diepvriesbestendig materiaal	✓	✓	✓
Keramiek en aardewerk zonder kwartz of metalen onderdelen en metaalhoudend glazuur	✓	✓	X
Keramiek, porselein en aardewerk met ongeglazuurde onderkant of met kleine gaatjes, bijv. op handvaten	X	X	X
Hittebestendig kunststof tot 200 °C (controleer altijd de specificatie van de kunststof schaal voordat u deze gebruikt)	✓	✓	X
Karton, papier	✓	X	X
Huishoudfolie	✓	X	X

Materiaal van de pannen	Magnetronfunctie		Combimagnetronfunctie bijv. 
	Ontdooien	Verwarmen, Meer	
Roosterfolie met magnetronbestendige sluiting (controleer altijd de specificatie van de folie voor gebruik)	✓	✓	X
Ovenschotels gemaakt van metaal, d.w.z. emaille, gietijzer	X	X	✓
Bakblikken, met zwarte lak of siliconen laag (controleer altijd de specificatie van de bakblikken voor gebruik)	X	X	✓
Bakplaat	X	X	X
Bakrooster	X	X	✓
Magnetronglas onderste plaat	✓	✓	X
Kookgerei voor magnetrongebruik, bijv. pan voor knapperige gerechten	X	✓	X

### Ontdooien in de magnetron

Gerecht	Vermogen (Watt)	Tijd (min)	Rusttijd (min)
Steak (0,2 kg)	100	5 - 7	5 - 10
Gehakt (0,5 kg)	200	8 - 12	5 - 10
Kip (1 kg)	100	30 - 35	10 - 20
Kipfilet (0,15 kg)	100	5 - 9	10 - 15
Kippenpoten (0,15 kg)	100	5 - 9	10 - 15
Hele vis (0,5 kg)	100	10 - 15	5 - 10
Visfilets (0,5 kg)	100	12 - 15	5 - 10
Boter (0,25 kg)	100	4 - 6	5 - 10
Geraspte kaas (0,2 kg)	100	2 - 4	10 - 15
Gistcake (1 stuks)	200	2 - 3	15 - 20
Cheesecake (1 stuks)	100	2 - 4	15 - 20
Droge cake (bijv. hotelcake) (1 stuks)	200	2 - 4	15 - 20

Gerecht	Vermogen (Watt)	Tijd (min)	Rusttijd (min)
Brood (1 kg)	200	15 - 18	5 - 10
Gesneden brood (0,2 kg)	200	3 - 5	5 - 10
Broodjes (4 stuks)	200	2 - 4	2 - 5
Fruit (0,25 kg)	100	5 - 10	10 - 15

**Opnieuw Verwarmen**

Gerecht	Vermogen (Watt)	Tijd (min)	Rusttijd (min)
Potjes babyvoedsel (0,2 kg); roer door en controleer de temperatuur	300	1 - 2	-
Babymelk (180 ml); zet de lepel in de fles, roer door en controleer de temperatuur	600	0:20 - 0:40	-
Kant-en-klaarmaaltijd (0,5 kg)	600	6 - 9	2 - 5
Bevroren kant-en-klaarmaaltijden (0,5 kg)	400	10 - 15	2 - 5
Melk (200 ml)	1000	1 - 1:30	-
Water (200 ml)	1000	1:30 - 2	-
Saus (200 ml)	600	1 - 3	-
Soep (300 ml)	600	3 - 5	-

**Smelten**

Gerecht	Vermogen (Watt)	Tijd (min)	Rusttijd (min)
Chocolade / chocolade-laagje (0,15 kg)	300	2 - 4	-
Boter (0,1 kg)	400	0:30 - 1:30	-

**Bereiding met magnetron**

Meer

Gerecht	Vermogen (Watt)	Tijd (min)	Rusttijd (min)
Hele vis (0,5 kg)	500	8 - 10	2 - 5
Visfilets (0,5 kg)	400	4 - 7	2 - 5
Groenten, vers (0,5 kg + 50 ml water)	600	5 - 15	-
Groenten, bevroren (0,5 kg + 50 ml water)	600	10 - 20	-
Gepofte aardappels (0,5 kg)	600	7 - 10	-
Rijst (0,2 kg + 400 ml water)	600	15 - 18	-
Popcorn	1000	1:30 - 3	-

**Combimagnetronfunctie**

Om gerechten korter te bereiden en tegelijkertijd een bruin korstje te geven.

Gerecht	-functie	Vermogen (Watt)	Temperatuur (°C)	Tijd (min)	Roosterhoogte	Opmerkingen
Aardappelgratin (1,1 kg)	Grillen + MW	400	180 - 190	40 - 45	1	Draai de kom halverwege de bereidingstijd om. Rusttijd: 2 - 5min.
Cake (0,7 kg)	Conventioneel (boven- en onderwarmte) + MW	100	180 - 200	25 - 30	2	Draai de kom halverwege de bereidingstijd om. Rusttijd: 5min.
Geroosterd varkensvlees (1,5 kg)	Hete lucht koken + MW	200	180 - 190	85 - 90	1	Draai het vlees na 30 minuten bereidingstijd om. Rusttijd: 2 - 5min.
Lasagne	Conventioneel (boven- en onderwarmte) + MW	200 - 300	170 - 190	30 - 40	1	Draai de kom halverwege de bereidingstijd om. Rusttijd: 2 - 5min.









Gerecht	-functie	Vermogen (Watt)	Temperatuur (°C)	Tijd (min)	Roosterhoogte	Opmerkingen
Kip (1 kg)	Grillen + MW	400	210 - 230	35 - 40	2	Draai de kom halverwege de bereidingstijd om. Rusttijd: 2 - 5min.





### Tips voor de magnetron

Bereidings-/ontdooiresultaten	Mogelijke oorzaak	oplossing
Het eten is te droog.	Het vermogen was te hoog. De tijdsduur was te lang.	Kies de volgende keer een lager magnetronvermogen en een langere bereidingstijd.
Het eten is nog steeds niet ontdooid, heet of gekookt nadat de bereidingstijd is verstreken.	De tijdsduur was te kort.	Stel een langere tijdsduur in. Het magnetronvermogen niet verhogen.
Het voedsel is oververhit aan de randen, maar is in het midden nog niet gaar.	Het vermogen was te hoog.	Kies de volgende keer een lager magnetronvermogen en een langere bereidingstijd.

### Bereidingstabel

Gebruik de eerste rekstand.

Hoeveelheid (kg)	Gerecht	-functie	Temperatuur (°C)	Tijd (min)
0.75 - 1	Varkensschenkel(voorgekookt)		200 - 220	90 - 120
1	Geroosterd kalfsvlees		210 - 220	90 - 120
0,4 - 0,5 elk	Halve kip		210 - 230	35 - 50
1.5 - 2	eend		190 - 210	80 - 100
1 - 1.5	Hele vis		210 - 220	40 - 70
-	Gevulde groente		160 - 170	30 - 60

Hoeveelheid (kg)	Gerecht	-functie	Temperatuur (°C)	Tijd (min)
-	Taart		140 - 150	35 - 50
-	Zandkoekjes		150 - 160	10 - 20
-	Pizza (dunne bodem) <sup>1)</sup>		200 - 230	15 - 25
-	Brood (roggebrood) <sup>1)</sup>		eerst: 230 vervolgens: 160 - 180	eerst: 20 vervolgens: 30 - 60

1) Oven voorverwarmen.

**Voorbeelden van kooktoepassingen voor de instellingen van het vermogen**

De gegevens in de volgende tabel dienen slechts als richtlijn.

Instelling vermogen	Gebruik
<ul style="list-style-type: none"> <li>• 1000 Watt</li> <li>• 900 Watt</li> <li>• 800 Watt</li> <li>• 700 Watt</li> </ul>	Verwarmen van vloeistof Dichtschrœien aan het begin van het kookproces Koken van groenten
<ul style="list-style-type: none"> <li>• 600 Watt</li> <li>• 500 Watt</li> </ul>	Ontdooien en verwarmen van bevroren maaltijden Verwarmen van een maaltijd op een bord Stoofpot sudderen Eiergerechten koken
<ul style="list-style-type: none"> <li>• 400 Watt</li> <li>• 300 Watt</li> </ul>	Maaltijden door laten koken Delicaat voedsel koken Verwarmen van babyvoeding Rijst laten sudderen Delicaat voedsel verwarmen Smelten van kaas, chocolade, boter
<ul style="list-style-type: none"> <li>• 200 Watt</li> <li>• 100 Watt</li> </ul>	Ontdooien van vlees, vis Ontdooien van kaas, room en boter Ontdooien van fruit en gebak Ontdooien van brood

**Aanwijzingen voor testinstituten**

**Magnetronfunctie**

Testen volgens IEC 60705.

Gerecht	Vermogen (Watt)	Hoeveelheid (kg)	Roosterhoogte 1)	Tijd (min)	Opmerkingen
Taart	600	0.475	Onderkant	7 - 9	Draai halverwege de bereidingstijd de container 1/4 om.
Gehaktbrood	400	0.9	2	25 - 32	Draai halverwege de bereidingstijd de container 1/4 om.
Eiervla	500	1	Onderkant	18	-
Ontdooien van vlees	200	0.5	Onderkant	8 - 12	Draai het vlees halverwege de bereidingstijd om.

1) Gebruik het draadrek mits anders aangegeven.

### Combimagnetronfunctie

Testen volgens IEC 60705.

Gerecht	-functie	Vermogen (Watt)	Temperatuur (°C)	Roosterhoogte 1)	Tijd (min)	Opmerkingen
Cake (0,7 kg)	Hetelucht + magnetron	100	180	2	29 - 31	Draai halverwege de bereidingstijd de container 1/4 om.
Aardappelgratin (1,1 kg)	Grill + magnetron	400	160	1	40 - 45	Draai halverwege de bereidingstijd de container 1/4 om.
Kip (1,1 kg)	Grill + magnetron	400	230	1	45 - 55	Doe het vlees in een ronde kom en draai het na 20 minuten bereidingstijd om.

1) Gebruik het draadrek mits anders aangegeven.

## Onderhoud en reiniging



**WAARSCHUWING!** Raadpleeg de hoofdstukken Veiligheid.

**Opmerkingen over schoonmaken**

 <p><b>Reinigingsmiddelen</b></p>	Maak de voorkant van de oven schoon met een zachte doek, warm water en een mild reinigingsmiddel.
	Gebruik een reinigungsoplossing om metalen oppervlakken te reinigen.
	Reinig vlekken met een mild reinigungsmiddel.

 <p><b>Dagelijks gebruik</b></p>	Reinig de uitsparing telkens na gebruik. Vetophoping of andere resten kunnen brand veroorzaken. Reinig voorzichtig de bovenkant van de oven om resten en vet te verwijderen.
	Bewaar het voedsel niet langer dan 20 minuten in de oven. Droog de uitsparing na elk gebruik met een zachte doek.

 <p><b>Accessoires</b></p>	Reinig alle accessoires na elk gebruik en laat ze drogen. Gebruik een zachte doek met warm water en een mild reinigungsmiddel. De accessoires niet in de afwasmachine reinigen.
	Reinig de antiaanbakaccessoires niet met agressieve reinigungsmiddelen of scherpe voorwerpen.

**Verwijderen van de geleiders**

Zorg ervoor dat de oven is afgekoeld voordat u onderhoud verricht. Er bestaat verbrandingsgevaar.

Om het apparaat te reinigen, verwijder de inschuifrails.

1. Inschuifrails voorzichtig naar boven toe uit de voorste ophanging trekken.

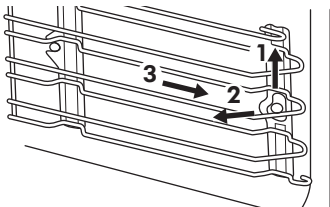

2. Trek de inschuifrail bij de voorkant uit de zijwand.
  3. Geleiders uit de achterste ophanging trekken.
- Installeer de inschuifrails in de omgekeerde volgorde.

**Hoe te vervangen: Lamp**

 **WAARSCHUWING!** Gevaar voor elektrische schokken. Het lampje kan heet zijn.

Houd de halogeenlamp altijd met een doek vast om te voorkomen dat er vetrestjes op de ovenlamp verbranden.

Voordat u de lamp vervangt:		
<b>Stap 1</b>	<b>Stap 2</b>	<b>Stap 3</b>

Voordat u de lamp vervangt:		
Schakel de oven uit. Wacht tot de oven afgekoeld is.	Trek de oven uit het stopcontact.	Plaats een doek op de bodem van de holte.

## Probleemoplossing

 **WAARSCHUWING!** Raadpleeg de hoofdstukken Veiligheid.

### Problemen oplossen

Probleem	Mogelijke oorzaak	oplossing
De oven wordt niet warm.	De oven is uitgeschakeld.	Schakel de oven in.
De oven wordt niet warm.	De klok is niet ingesteld.	Stel de klok in.
De oven wordt niet warm.	De benodigde kookstanden zijn niet ingesteld.	Zorg ervoor dat de instellingen correct zijn.
De oven wordt niet warm.	De automatische uitschakeling is actief.	Raadpleeg 'Automatisch uitschakelen'.
De oven wordt niet warm.	Het kinderslot is geactiveerd.	Raadpleeg 'Gebruik van het Kinderslot'.
De oven wordt niet warm.	De zekering is doorgeslagen.	Controleer of de zekering de oorzaak van de storing is. Als de zekeringen keer op keer doorslaan, neemt u contact op met een erkende installateur.
Het lampje brandt niet.	Het lampje is stuk.	Vervang het lampje.
Stoom en condens slaan neer op de gerechten en in de ovenruimte.	Het gerecht heeft te lang in de oven gestaan.	Laat gerechten na het bereiden niet langer dan 15 - 20 minuten in de oven staan.
Op het display verschijnt ---°C	U wilt de magnetronfunctie instellen, maar de deur staat open of de magnetronfunctie is ingesteld op 0 Watt.	Sluit de deur als deze nog open staat, ga terug naar de uitstand en stel de magnetronfunctie opnieuw in.

Probleem	Mogelijke oorzaak	oplossing
Het display toont een foutcode die niet in deze tabel staat.	Er is een elektrische fout.	<ul style="list-style-type: none"> <li>• Schakel de oven uit via de huiszekering of de veiligheidsschakelaar in de zekeringkast en schakel deze weer in.</li> <li>• Neem contact op met het servicecentrum als de foutcode op het display blijft terugkomen.</li> </ul>

**Onderhoudsgegevens**

Als u niet zelf het probleem kunt verhelpen, neem dan contact op met een erkende serviceafdeling.

De contactgegevens van het servicecentrum staan op het typeplaatje. Het typeplaatje

bevindt zich aan de voorkant van de binnenkant van de oven. Verwijder het typeplaatje niet uit de ovenruimte.

Wij adviseren u om de gegevens hier te noteren:	
Model (MOD.)	.....
Productnummer (PNC)	.....
Serienummer (S.N.)	.....

**Technische gegevens**

**Technische gegevens**

Afmetingen (binnenkant)	Breedte In hoogte Diepte	480 mm 217 mm 411 mm
Bruikbare volumes	43 l	
Gebied van bakplaat	1424 cm <sup>2</sup>	
Bovenste verwarmingselement	1900 W	
Onderwarmte-element	1000 W	
Grillen	1900 W	
Ring	1650 W	
Totaal vermogen	3000 W	

Spanning	220 - 240 V
Frequentie	50 Hz
Aantal functies	10

## Milieubescherming

Recycleer de materialen met het symbool . Gooi de verpakking in een geschikte afvalcontainer om het te recyclen. Bescherm het milieu en de volksgezondheid en recycleer op een correcte manier het afval van elektrische en elektronische

apparaten. Gooi apparaten gemarkeerd met het symbool  niet weg met het huishoudelijk afval. Breng het product naar het milieustation bij u in de buurt of neem contact op met de gemeente.

## IKEA GARANTIE

### Hoe lang is de garantie van IKEA geldig?

Deze garantie is geldig voor 5 jaar vanaf de originele datum van aankoop van Uw apparaat bij IKEA. De originele verkoopbon is benodigd als bewijs van aankoop. Indien onderhoudswerk is uitgevoerd onder de garantie, zal dit de garantie periode voor het apparaat niet verlengen.

### Wie zal de service uitvoeren?

De IKEA servicedienst zal de service uitvoeren via het eigen bedrijf of het erkende servicepartnernetwerk.

### Wat valt er onder de garantie?

De garantie dekt storingen van het apparaat, die veroorzaakt zijn door verkeerde constructie of materiaalfouten vanaf de aankoopdatum bij IKEA. Deze garantie is uitsluitend van toepassing bij huishoudelijk gebruik. De uitzonderingen worden onder de hoofding "Wat valt er niet onder deze garantie?" gespecificeerd. Binnen de garantieperiode worden er geen kosten om de storing te verhelpen aangerekend, d.w.z. reparaties, onderdelen, arbeidsloon en transport, op voorwaarde dat het apparaat toegankelijk is voor reparatie zonder speciale kosten en dat het defect betrekking

heeft op verkeerde constructie of materiaalfouten die onder de garantie vallen. Op deze voorwaarden zijn de EG-richtlijnen (Nr. 99/44/EG) en de respectievelijke plaatselijke voorschriften van toepassing. Vervangen onderdelen worden het eigendom van IKEA.

### Wat zal IKEA doen om het probleem op te lossen?

De door IKEA aangestelde servicedienst zal het product onderzoeken en bepalen, dit uitsluitend ter eigen beoordeling, of het gedekt wordt door deze garantie. Als het gedekt blijkt te zijn, zal de IKEA servicedienst of de erkende servicepartner dan via het eigen bedrijf, uitsluitend ter eigen beoordeling, ofwel het defecte product repareren of het vervangen door hetzelfde of een vergelijkbaar product.

### Wat valt er niet onder deze garantie?

- Normale slijtage.
- Opzettelijk aangebrachte schade of schade door verwaarlozing, schade veroorzaakt door het niet opvolgen van de bedieningshandleiding, onjuiste installatie of aansluiting op een verkeerd voltage, schade veroorzaakt door chemische of elektro-chemische reactie,

roest, corrosie of waterschade, maar niet beperkt tot schade veroorzaakt door overmatig kalkgehalte van de watertoevoer, schade veroorzaakt door abnormale omgevingsomstandigheden.

- Verbruiksonderdelen, met inbegrip van batterijen en lampjes.
- Niet-functionele en decoratieve onderdelen die niet van invloed zijn op het normale gebruik van het apparaat, inclusief eventuele krassen en mogelijke kleurverschillen.
- Onvoorziene schade veroorzaakt door vreemde voorwerpen of stoffen en het reinigen of deblokken van filters, afvoersystemen of wasmiddellades.
- Schade aan de volgende onderdelen: glaskeramik, accessoires, serviesgoed en bestekmandjes, toevoer- en afvoerpijpen, afdichtingen, lampen en lampenkapsjes, schermen, knoppen, behuizingen en gedeeltes van behuizingen, tenzij kan worden aangetoond dat deze veroorzaakt zijn door fabricagefouten.
- Gevallen waarbij geen storing geconstateerd kon worden tijdens het bezoek van een technicus.
- Reparaties die niet zijn uitgevoerd door onze aange-stelde servicediensten en/of een erkende contractuele servicepartner of wanneer er niet-originele onderdelen gebruikt zijn.
- Reparaties die veroorzaakt zijn door installatie die verkeerd of niet in overeenstemming met de specificatie is uitgevoerd.
- Gebruik van het apparaat in niet-huishoudelijke omgeving d.w.z. professioneel gebruik.
- Transportschade. Indien het apparaat door een klant naar zijn huis of een ander adres vervoert, kan IKEA niet aansprakelijk gesteld worden voor eventuele transportschade. Indien IKEA het apparaat aflevert op het door de klant aangegeven adres, dan is eventuele schade die ontstaat is tijdens de aflevering gedekt door de garantie.
- Kosten voor de uitvoering van de installatie van het IKEA-apparaat. Indien

de IKEA servicedienst of de erkende servicepartner het apparaat, binnen de voorwaarden van deze garantie, repareert of vervangt, zal de servicedienst of de erkende servicepartner, indien nodig, het gerepareerde apparaat of het vervangende apparaat installeren.

Deze beperking is niet van toepassing op foutloze werkzaamheden uitgevoerd door een gekwalificeerd specialist met gebruik van onze originele onderdelen teneinde het apparaat aan te passen aan de technische veiligheidsspecificaties van een ander EU-land.

### **Hoe zijn de landelijke wetten van toepassing**

De garantie van IKEA geeft u specifieke wettelijke rechten, die op zijn minst voldoen aan alle plaatselijke wettelijke eisen die per land verschillend zijn.

### **Gebied van geldigheid**

Voor apparaten die in een EU-land zijn aangeschaft en meegenomen worden naar een ander EU-land, zal de dienstverlening uitgevoerd worden in het kader van de garantievoorwaarden die in het nieuwe land gebruikelijk zijn. Een verplichting om diensten te verlenen in het kader van de garantie bestaat uitsluitend als:

- het apparaat en de installatie ervan voldoen aan de technische specificaties van het land waarin aanspraak gemaakt wordt op de garantie;
- het apparaat en de installatie ervan in overeenstemming zijn met de montage-instructies en de veiligheidsinformatie die in de gebruikershandleiding staan.

### **De speciale Klantenservice voor apparaten van IKEA:**

Aarzel alstublieft niet om contact op te nemen met de speciale IKEA Klantenservice om:

1. een beroep te doen op deze garantie;
2. uitleg te vragen over de installatie van het IKEA apparaat in het daarvoor bedoelde keukenmeubel van IKEA. De



service geeft u geen uitleg met betrekking tot:

- de volledige installatie van uw IKEA keuken;
- aansluitingen op het elektriciteitsnet (als het apparaat geleverd wordt zonder stekker en kabel), op de water- en gasleiding, want dit moet gedaan worden door een erkend installateur.

**3.** uitleg te vragen over de gebruikershandleiding en de specificaties van het IKEA apparaat.

Om ervoor te zorgen dat wij u de beste service verlenen, verzoeken wij u de montage-instructies en/of de gebruikershandleiding in dit boekje zorgvuldig te lezen voordat u contact met ons opneemt.

**Hoe kunt u ons bereiken als u hulp nodig hebt**



Op de laatste pagina van deze handleiding vindt u de volledige lijst van door IKEA erkende servicebedrijven met de bijbehorende nationale telefoonnummers.

- i** Om u sneller van dienst te kunnen zijn, adviseren wij u de specifieke telefoonnummers te bellen die aan het eind van deze handleiding vermeld zijn. Gebruik altijd de telefoonnummers die in het boekje staan van het apparaat waarvoor u assistentie nodig heeft. Voordat u ons belt, zorg ervoor dat u het IKEA-artikelnummer (8 cijfers) en het serienummer (8 cijfers die op het typeplaatje staan) bij de hand hebt voor het apparaat waarvoor u onze hulp nodig hebt.



**BEWAAR DE KASSABON!**

Dit is uw aankoopbewijs en nodig om de garantie te doen gelden. Op de kassabon staat ook de naam van het IKEA artikel en het nummer (8 cijfers) voor elk apparaat dat u gekocht heeft.

**Hebt u meer hulp nodig?**

Neem, voor alle andere vragen die geen betrekking hebben op de service voor apparaten, contact op met het call center van de dichtstbijzijnde vestiging van IKEA. Wij raden u aan de documentatie van het apparaat zorgvuldig te lezen voordat u contact met ons opneemt.

Country	Phone number	Call Fee	Opening time
België	070 246016	Binnenlandse gesprekskosten	8 tot 20 Weekdagen
Belgique		Tarif des appels nationaux	8 à 20. En semaine
България	+359 2 492 9397	Според тарифата на оператора за обаждания към стационарен номер	От 8:30 до 17:30 ч в работни дни
Česká Republika	246 019721	Cena za místní hovor	8 až 20 v pracovních dnech
Danmark	70 15 09 09	Landstakst	man. - fre. 09.00 - 20.00 lør. - søn. 09.00 - 18.00
Deutschland	+49 1806 33 45 32*	* 0,20 €/Verbindung aus dem Festnetz max. 0,60 €/Verbindung aus dem Mobilfunknetz	Werktags von 8.00 bis 20.00
Ελλάδα	211 176 8276	Υπεραστική κλήση	8 έως 20 κατά τις εργάσιμες ημέρες
España	91 1875537	Tarifa de llamadas nacionales	De 8 a 20 en días laborables
France	0170 36 02 05	Tarif des appels nationaux	9 à 21. En semaine
Hrvatska	00385 1 6323 339	Cijena ovisi o pružatelju telefonske usluge korisnika	radnim danom od ponedjeljka do petka od 08:00 do 16:00
Ireland	0 14845915	National call rate	8 till 20 Weekdays
Ísland	+354 5852409	Innanlandsgjald fyrir síma	9 til 18. Virka daga
Italia	02 00620818	Tariffa applicata alle chiamate nazionali	dalle 8 alle 20 nei giorni feriali
Κυπρος	22 030 529	Υπεραστική κλήση	8.30 έως 16.30 κατά τις εργάσιμες ημέρες
Lietuva	5 230 06 99	Nacionalinių pokalbių tarifai	Pr. - Ketv.: 8:00 - 12:00, 12:45 - 17:00 Pnkt.: 8:00 - 12:00, 12:45 - 15:45
Magyarország	06-1-252-1773	Belföldi díjszabás	Hétköznap 8.00 és 17.00 óra között
Nederland Luxembourg	050-7111267 (0900-BEL IKEA) +31 507111267 (international)	Geen extra kosten. Alleen lokaal tarief.	ma-vr: 8.00 - 21.00 zat: 9.00 - 21.00 zon / pub. vakantie: 10.00 - 18.00
Norge	22 72 35 00	Takst innland	8 til 18 ukedager
Österreich	+43-1-2056356	max. 10 Cent/min.	Mo - Fr 8.00 - 20.00 Uhr
Polska	801 400 711 and +48 22 749 60 99	Koszt zgodny z taryfą operatora	Od 8 do 20 w dni robocze
Portugal	211557985	Chamada Nacional	9 às 21. Dias de Semana *excepto feriados
România	021 211 08 88	Tarif apel național	8 - 20 în zilele lucrătoare
Россия	8 495 6662929	Действующие телефонные тарифы	с 8 до 20 по рабочим дням Время московское
Schweiz	031 5500 324	Tarif für Anrufe im Bundesgebiet	8 bis 20 Werkstage
Suisse		Tarif des appels nationaux	8 à 20. En semaine
Svizzera		Tariffa applicata alle chiamate nazionali	dalle 8 alle 20 nei giorni feriali
Slovenija	+38618108621	lokalni strošek je običajna tržna vrednost, odvisna od ponudnika telefonije	8.00 - 16.00 ob delavnikih
Slovensko	(02) 3300 2554	Cena vnútroštátneho hovoru	8 až 20 v pracovných dňoch
Suomi	030 6005203	pvm/mpm	Ma - To 8:00 -18:00 Pe 9:00 -16:00
Sverige	0775 700 500	lokalsamtal (lokal taxa)	mån-fre 8.30 - 20.00 lör-sön 9.30 - 18.00
United Kingdom	020 3347 0044	National call rate	9 till 21. Weekdays
Србија	+381 11 7 555 444 (ако позивате изван Србије) 011 7 555 444 (ако позивате из Србије)	Цена позива у националном саобраћају	Понедељак - субота: 09 - 20 Недеља: 09 - 18
Eesti, Latvija, Україна		www.ikea.com	



867370157-B-072022

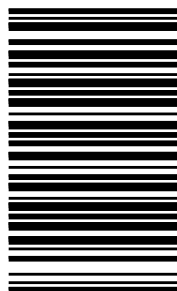

© Inter IKEA Systems B.V. 2022

21552

AA-2048576-5